

Auto

CEARÁ

Revista



Ducati: Mais uma
supermoto da lendária
marca italiana

Ano 17 - nº 99



HYUNDAI IONIQ

PRIMEIRO HÍBRIDO DA EMPRESA NO BRASIL

- Triton Savana, ainda mais off road
- O que diz a lei sobre compra de carros PCD
- Batente, o amortecedor do amortecedor
- Scania X-Gás: Caminhão a gás natural com 900 km autonomia

CADERNO SSA: EVENTOS E NOVIDADES DO SETOR DE AUTOPEÇAS

Junta de Motor é Victor Reinz



Use a original, importada da Alemanha.

LANÇAMENTO

- Líder na Europa há mais de 100 anos.
- Fornecedor original na **Europa, Estados Unidos e no Brasil.**
- Primeiro fabricante **Juntas de Multicamadas (MLS).**
- Para Caminhões Leves, Pesados, Utilitários (vans, furgões e VUCs) e Ônibus.



Conheça o Reinzosil

A cura imediata em vedação que dura 24 meses na prateleira!



paixão pelo
AFTERMARKET



www.victorreinz.com.br



20

Hyundai, que já comercializa vários híbridos no mercado internacional, trouxe o primeiro modelo para o Brasil



28

A quinta geração da Triton Savana passou por várias melhorias para deixá-la ainda mais preparada para as trilhas

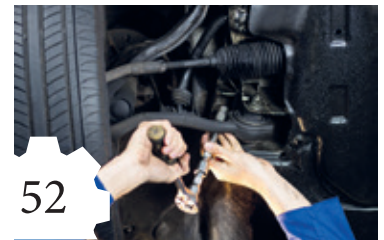

52

Peça fundamental da suspensão, o batente é responsável pela conservação do amortecedor. Saiba mais sobre ele



54

Veja as regras para conseguir comprar um carro PCD, que tem preço mais acessível graças ao abatimento de impostos



71

Caderno SSA: Confira as principais novidades do setor de autopeças e serviços do Ceará



88

A moto feita para andar nas ruas, mas com aerodinâmica, motor e tecnologia das pistas de competição

EDITORIAL

Agora é ladeira acima

Já é um fenômeno sazonal na economia brasileira: o primeiro semestre é tradicionalmente mais retraído, porque os consumidores estão às voltas com várias despesas. E as indústrias e empresas de serviços sentem essa retração em seus respectivos setores. Já o segundo semestre é o da retomada, com aumento nas demandas e o consequente investimento para acompanhar os números mais positivos. Este ano, em particular, temos outro fator a ser considerado. Depois de um aperto sem precedentes na atividade econômica, por causa dos juros da taxa Selic (definida pelo Banco Central) para conter a inflação, há a expectativa de que eles comecem a cair, a partir de agora. E quanto menor for a taxa Selic, melhor para os todos os segmentos do mercado, incluindo o automotivo. Todos têm a ganhar, portanto, com o novo momento esperado para os próximos anos.

Nesse clima de otimismo, convidamos você, caro leitor, a acompanhar nesta edição de Auto Revista Ceará lançamentos importantes como o Ioniq, primeiro híbrido da Hyundai no Brasil, ou o Scania X-gas, caminhão com 900 km de autonomia que representa um passo importante na busca por geração alternativa de energia para a propulsão de veículos. Boa leitura!

Boa leitura!

EXPEDIENTE

Fotos: divulgação | Colaboradores: Cláudio Araújo, Izabel Bandeira, Haroldo Ribeiro e Nonô Figueiredo. | Contato para anunciar na AUTO REVISTA CEARÁ: (85) 3038.5775 ou através dos e-mails: autorevistaceara@gmail.com. Fale com a gente, envie e-mail, fotos, notícias para a redação. A sua opinião é fundamental para a melhoria de nosso produto. A AUTO REVISTA CEARÁ é uma publicação bimestral da Editora Núcleo de Serviços Integrados. As opiniões dos artigos assinados não representam necessariamente as adotadas pela revista. Não é permitida a reprodução parcial ou total dos textos.

CONTATOS



[autorevistace_ce](#)



[Auto Revista Ceará](#)



(85) 98114-4792



Acelere

suas vendas com o Instagram.

O Sebrae mostra o caminho.

Chegue mais longe com a Consultoria de Análise para Instagram e tenha acesso à análise de especialistas do Sebrae, ideias para otimizar seu perfil, dicas para conquistar novos clientes e muito mais. Inscreva-se agora e impulsione sua marca rumo ao sucesso.



Para chegar
ao topo,
inscreva-se aqui.

Mais informações:

0800 570 0800

www.ce.sebrae.com.br



Consultoria 100% gratuita e on-line.



Seguir

Dana lança cards para auxiliar profissionais de vendas



A Dana lançou um material exclusivo, consultivo, com os principais diferenciais mercadológicos de cada produto. São cards, de tamanho A6, em versão física e digital e de fácil entendimento. Com o foco em vendas, traz informações e características e diferenciais dos produtos para simplificar o trabalho do tele vendas, distribuidor, balconista de autopeças ou do próprio reparador e aplicador. O material tem cores diferentes, de acordo com a marca (Spicer, Victor Reinz e Albarus), e indicam linha (suspensão, transmissão, lubrificantes...) e aplicação (veículo leve, caminhão, agrícola, motores dentre outros). “A proposta é trazer um material sobre nossos apontando nossos diferenciais exclusivos, facilitando assim a argumentação no momento da venda e a assimilação por parte do profissional, que vai memorizar que tal produto tem aquela característica”, explica Marcelo Rosa, Head para o Aftermarket na América do Sul. Os cards são colecionáveis e vem para resolver uma importante solicitação das equipes de vendas de todos os elos da cadeia do aftermarket. Para solicitar um, ou mais cards é só entrar em contato através dos telefones (51) 99839-1377, 0800 727 7012 ou pelo email sac@spicer.com.br.

Corteco destaca tecnologia de retentor

“Os retentores são peças constantemente submetidas a condições extremas, o que exige componentes de alta qualidade. A linha PRO de retentores da Corteco atende às exigências de durabilidade e montagem, além de apresentar uma boa relação custo-benefício e ser de fácil e rápida aplicação, contribuindo para o trabalho dos reparadores”. É o que afirma a Corteco, marca do Grupo Freudenberg. A empresa acrescenta que os produtos estão disponíveis para caminhões e ônibus de marcas como Mercedes-Benz, Scania e Volvo, dentre outras.



Tecfil amplia portfólio com novas palhetas para limpadores traseiros

A Tecfil ampliou o portfólio da linha “Tecfil Max Vision” com o lançamento de quatro novos modelos de palhetas para limpadores traseiros. Com isso, “a empresa passa a oferecer um conjunto completo de palhetas dianteiras e traseiras para atender cada vez melhor o mercado de reposição automotiva, diz a Tecfil. “Com essa ampliação do portfólio, seguimos nossa estratégia para aumentar a participação no mercado de reposição automotiva”, conta Plínio Fazol, Gerente de Marketing e Novos Produtos da Tecfil.



Mahle realiza capacitação no Senai de Fortaleza

A Mahle promoveu um treinamento sobre manutenção de ar-condicionado veicular no período de 7 e 12 de agosto, no espaço da empresa no Senai de Fortaleza. O curso, realizado em parceria com a empresa Ishi Ar-Condicionado Automotivo, foi direcionado a mecânicos, reparadores e jovens que desejam atuar no ramo. “A empresa tem como desafio disponibilizar mais conhecimento técnico e especializado e atualizar os profissionais em novas tecnologias relacionadas à mobilidade”, explica Evandro Tozati, Head de Vendas & Marketing em Aftermarket para a Mahle na América do Sul.

O ÓLEO CERTO PRO SEU CARRO ESTÁ NA LUBNORD!







Elevada Proteção
e limpeza do motor



Economia de
combustível



Longos períodos
de troca

 lubnord
 lubnordoficial
 0800 942 5000
 lubnord.com.br

**LUB
NORD**
LUBRIFICANTES DO NORDESTE

 **TEXACO**
LUBRIFICANTES

Autofort celebra 25 anos de atuação no mercado



Criada em 1998 em Fortaleza, a distribuidora Autofort Nordeste comemora seus feitos ao longo de um quarto de século atuando no mercado da região. A empresa tem um portfólio amplo que abrange os setores de autopeças e motopeças, com aproximadamente 40 mil itens com soluções completas para motores, componentes para suspensão, sistemas de freio e embreagem, além de óleos, graxas e outros produtos químicos. Consolidando ainda mais suas atividades no Nordeste, em 2021 ela abriu uma filial em Salvador. “Foi um passo estratégico para ampliar a nossa área de atuação com um modelo de vanguarda no mercado de autopeças e de motopeças”, diz a empresa.

Magneti Marelli lança 32 itens para motores a combustão

A marca Magneti Marelli ampliou o catálogo destinado ao gerenciamento térmico de motores a combustão com o lançamento de 32 produtos. Dentre eles estão radiador de água, eletroventilador, mangueira para intercooler e condensador. As aplicações atendem veículos leves e pesados das montadoras Chevrolet, Citroën, Dodge, Fiat, Ford, Honda, Iveco, Mercedes-Benz, Mitsubishi, Nissan, Peugeot, Renault, Scania e Volkswagen.



Cummins Meritor celebra 67 anos



No dia 16 de julho de 2023 a Cummins Meritor, fabricante de eixos e sistemas de drivetrain, celebrou 67 anos de operações no Brasil e concluiu novos processos de modernização da fábrica de Osasco, na região metropolitana de São Paulo. Com investimentos da ordem de R\$ 55 milhões nos últimos três anos, a empresa inaugurou uma linha de montagem de diferenciais em células e ampliou a fábrica com uma área adicional de 12 mil m². “Hoje, para a produção do mais importante componente dos eixos que fornecemos aos fabricantes de veículos pesados, contamos com paleteiras que possuem

computador on board e são equipadas com baterias de lítio, que carregam em apenas uma hora dentro da própria linha e sem emissão de CO₂”, afirma Reginaldo Vilela, gerente sênior de projetos da Cummins Meritor.

Novidades para o sistema de suspensão

A Viemar Automotive, fabricante de peças de suspensão, direção e freios, lançou novas aplicações de reposição. Para a picape Nissan Frontier, o produto é lançado é uma articulação axial (componente do sistema de direção que têm como função ligar a caixa aos terminais). Outro item destacado pela Viemar, em relação aos lançamentos, é uma linha de tirantes (peças responsáveis por absorver a movimentação do chassi com a barra estabilizadora durante a rodagem do veículo, ajudando a manter a estabilidade e o conforto na viagem) para ônibus Mercedes-Benz.



Tecfil



EcoLigna[®]

Filtros de lignina Tecfil

- + PERFORMANCE
- + TECNOLOGIA
- + ECOLÓGICO

O FILTRO
DO FUTURO
CHEGOU

 **AHLSTROM**

Made with Ahlstrom ECO Media

Tecfil
EcoLigna[®]





Mahle firma parceria com piloto na Stock Car

Apoio com um carro de corrida e várias ações de relacionamento com clientes, distribuidores e reparadores nas localidades onde serão disputadas as provas do calendário de 2023 da competição Turismo Nacional, uma das categorias da Stock Car. Assim pode ser definida a parceria entre a Mahle e o piloto paulista Arthur Scherer. O campeonato conta com um calendário de seis etapas em 2023, cada uma com seis corridas. “Poder contribuir com a carreira de um profissional dedicado e comprometido com a conquista de resultados como Arthur

Scherer mostra como a Mahle está impulsionando o futuro do esporte a motor no Brasil”, explica Evandro Tozati, Head de Vendas & Marketing em Aftermarket da Mahle para a América do Sul.

Nakata lança cabos de comando para motocicletas

Com a promessa de cobertura de aproximadamente 80% dos modelos do mercado nacional, a Nakata lançou cabos de comando para motocicletas. Segundo a empresa, os itens “são produzidos em aço flexível de alta qualidade, com proteção anticorrosiva, camada homogênea de lubrificação e montagem realizada em processos robustos”.



ZM lança tirantes da barra estabilizadora para ônibus e caminhões



A ZM, fabricante de itens para sistemas elétricos, de suspensão e direção de veículos, apresentou para o mercado sua nova linha de tirantes para barra estabilizadora para linha pesada (mais precisamente veículos como ônibus e caminhões). Os componentes têm como função absorver a movimentação do chassi com a barra estabilizadora, promovendo a estabilidade do veículo. Inicialmente a marca lançou 18 modelos, abrangendo veículos das marcas Mercedes-Benz, Ford, Scania, Volvo e Volkswagen. “Os tirantes da barra estabilizadora ZM são fabricados utilizando como matéria-prima tubos de aço sem costura, seguindo as melhores práticas de fabricação aprovadas pelos mais rigorosos critérios normativos”, diz a empresa.

Catálogo online Busca na Rede

Um serviço de pesquisas rápidas e precisas de peças com a possibilidade de filtrar por fabricante, modelo e ano, dentre outros parâmetros. Essa é a principal proposta do Catálogo Online Busca na Rede, empresa que trabalha com um cadastro de várias marcas do mercado e tem listas de produtos com cada uma. “Com o uso do nosso sistema, você pode aumentar a satisfação dos clientes, as vendas e a eficiência do seu negócio”, prometem os responsáveis pelo catálogo. O endereço é buscanarede.com.br/site.



NOVUM
DISTRIBUIDORA

***Somos o novo Distribuidor Lubrax
para o Ceará, Piauí e Maranhão.***

**Vem com a gente na certeza
de Lubrax!**



 **NOVUM**

Maranhão: (98) 3196 1199

Piauí: (86) 3142 9808

Ceará: (85) 3444 5511

Conheça nossas redes:



DISTRIBUIDOR
AUTORIZADO

LUBRAX

Tecfil anuncia novo membro para o Conselho de Administração

A Tecfil, fabricante de filtros, anuncia a chegada de Jorge Schertel para integrar o Conselho de Administração da empresa. O executivo acumula mais de 50 anos de experiência no setor, tendo atuado em algumas das principais empresas de autopeças do mercado brasileiro. Reconhecido por sua capacidade de liderança e visão estratégica, Schertel é graduado em Administração de Empresas pela PUC/RS, com formação em programas de gestão executiva pela Business School da University of Michigan e Pennstate University. Em sua carreira, foi presidente e CEO da Nakata Automotiva entre 2015 e 2021 e trabalhou por mais de 11 anos na Affinia Group, na posição de presidente da Affinia Group South America. Schertel também trabalhou na Dana Corporation e na Pellegrino Distribuidora de Autopeças.



Niterra lança linha de sensores ABS com a marca NTK

A Niterra, multinacional japonesa detentora das marcas NGK e NTK e especialista em componentes para sistemas de ignição, anunciou a ampliação do seu portfólio de sensores com o lançamento da nova linha de sensores ABS (Anti-lock Brake System) da NTK. Segundo Hiromori Mori, consultor de Assistência Técnica da Niterra do Brasil, há dois tipos de sensores ABS: os indutivos, que não precisam de alimentação, e os do tipo Hall, que precisam de uma alimentação externa de 5 ou 12 volts.

Distribuidora Bacurity lança catálogo de cilindros

Após muitos testes e pesquisas, a distribuidora Bacurity criou um catálogo de cilindros com o objetivo de facilitar e auxiliar o trabalho dos balconistas e profissionais de tele vendas na hora da abordagem do cliente final. Disponível nas versões física e digital, o catálogo tem mais de 100 opções de cilindros com fotos, descrições, aplicações e códigos originais. “A proposta não é apenas trazer para o mercado produtos de qualidade e lançamentos de ponta, mas também gerar ferramentas que facilitem a vida dos nossos clientes”, afirma José Omar Pinhata, diretor comercial da Bacurity. O catálogo pode ser solicitado através do número de WhatsApp (11) 97230-8569.



Linha de relés de partida da Zen

A indústria brasileira de autopeças Zen anunciou seu mais novo produto, o relé de partida. Também conhecido como solenóide, automático ou chave magnética, o componente é usado por reparadores no recondicionamento de motores de partida. A empresa disponibilizou aproximadamente 150 modelos de relés para a cadeia de distribuição. “Estes itens cobrem todas as principais aplicações do mercado nacional”, afirma a Zen. Além dos relés, a indústria tem em seu portfólio impulsores de partida, polias de alternador, tensores de correia, kits de distribuição, motores de partida, alternadores, rolamentos, mancais, planetárias, induzidos, rotores e estatores. Mais informações podem ser obtidas nos canais de comunicação: 0800-047-1919 e redes sociais (Facebook, Instagram e YouTube).

Sama, Laguna e Matrix

Lado a lado com você, em todo o Brasil

#POR
TODO
BRASIL **29**
FILIAIS

Parceria que está sempre perto, na sua região, na tela do seu celular e em cada canto do nosso Brasil. Autopeças e acessórios com qualidade, entrega rápida e a confiança que você precisa para seguir em frente no seu negócio.

Patrícia Nunes
Cliente
Recife - PE

Antonio de Pádua
Gerente Regional

Conheça a filial
mais perto de você.



Sama



Laguna



Matrix



**Rapidez na entrega
em todo o Brasil.**



**Variedade e qualidade
do nosso portfólio.**



**Compromisso com
a sua empresa.**

DASA / Distribuidora
Automotiva

Sama
Autopeças

Laguna
Autopeças

MatriX



Corteco destaca benefícios para mecânicos

A Corteco, marca do Grupo Freudenberg e uma das principais fornecedoras de itens automotivos para o mercado de reposição, anunciou um novo formato de pontuação, no seu programa de fidelidade eXtra, que possibilita às oficinas mecânicas aumentarem sua cesta de pontos acumulados, além do formato tradicional de pontuação. As oficinas passaram a ter acesso a uma nova interface dentro do aplicativo do programa: a gamificação das atividades em formato de pequenos desafios na qual elas acumulam pontos para trocar por prêmios e benefícios de forma interativa.



Textar comemora 110 anos de história

A Textar, marca alemã pertencente ao grupo TDM Friction, completou 110 anos de existência no dia 23 de julho. Fundada em 1913 como uma revendedora, a empresa atualmente é fornecedora de itens de fricção para o sistema de freios das maiores e melhores montadoras mundiais, incluindo as consideradas marcas "premium" como Porsche, Lamborghini, BMW, Audi e Volvo. Durante esses 110 anos, a Textar contabilizou mais de 38 mil horas de testes em estradas, aproximadamente 2 mil horas de testes dinâmicos e 300 mil km de testes para cada desenvolvimento de pastilhas novas.

Indústrias já produziram 764 mil motocicletas

As fábricas instaladas no Polo Industrial de Manaus (PIM) produziram 764.271 motocicletas no primeiro semestre de 2023, alta de 13,9% na comparação com o mesmo período do ano passado. No acumulado do ano foram emplacadas 780.070 motocicletas, aumento de 22,5% em relação ao mesmo período de 2022. No mês de junho foram emplacadas 140.387 motocicletas, aumento de 16,2% na comparação com o mesmo mês do ano passado. A média diária de vendas em junho, que teve 21 dias úteis, foi de 6.685 motocicletas.



Schulz recebe homenagem pelos 60 anos

A Schulz S.A., fabricante de compressores e componentes para a indústria automotiva, recebeu em um evento realizado na Associação Empresarial de Joinville (ACIJ), cidade sede da empresa, homenagem da Assembleia Legislativa de Santa Catarina pelo seu sexagésimo aniversário de fundação. A empresa iniciou sua história em junho de 1963 com apenas 26 colaboradores dedicados à fabricação de utensílios domésticos e agrícolas. Hoje composta por duas unidades de negócio distintas, a Schulz Automotiva e a Schulz Compressores, ela está presente em mais de 70 países e tem parque fabril de mais de 613 mil m², dos quais aproximadamente 170 mil m² são de área construída.



SAMPEL
PEÇAS AUTOMOTIVAS

Se tem Sampel, **tem Qualidade.**

A MAIOR LINHA DE METAL/BORRACHA DO MERCADO

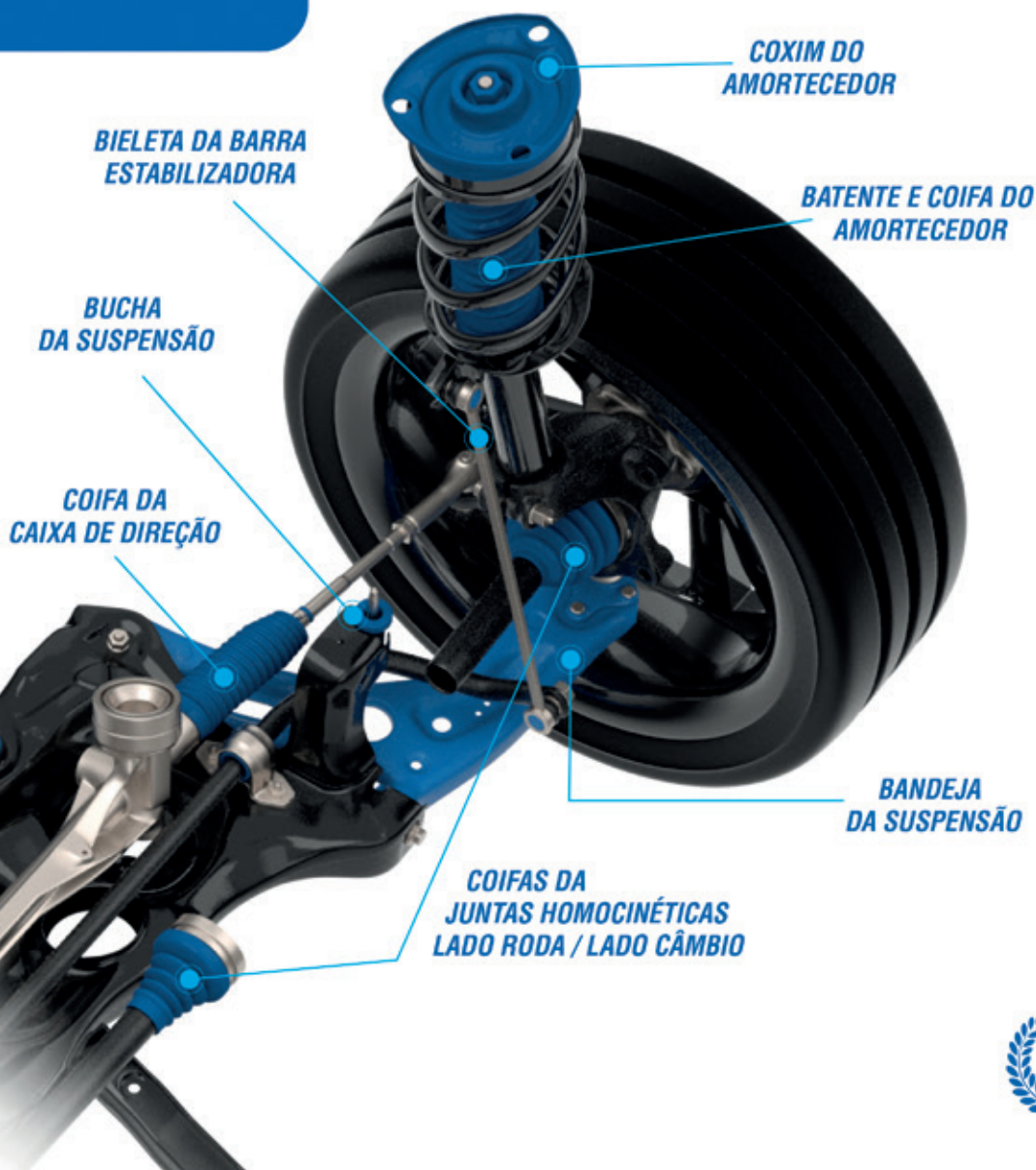

0800 191404
www.sampel.com.br

SAC  **Whats**
(11) 97665-5715

E.C.
Grupo Estevão Caputto

SAMPEL
PEÇAS AUTOMOTIVAS

SAMKIT
KITS AUTOMOTIVOS

SAMPREMIUM
PEÇAS AUTOMOTIVAS
★ ★ ★ ★ ★

Respeite os limites de velocidades

A DRiV patrocina a equipe Cobra Racing, na edição de 2023 da TCR, categoria de carros de turismo

Nonô Figueiredo é o chefe da equipe que disputa a TCR South America, com provas realizadas em autódromos na Argentina, Uruguai e Brasil. Para esta temporada, a equipe conta com o apoio e a presença da Monroe no Audi pilotado por Diego Nunes.

Para a Gerente Regional de Vendas da DRiV, Simone Binotto, o investimento no automobilismo e na TCR South America refletem a estratégia da empresa em estar próxima ao mercado consumidor automotivo, tendo nas competições uma importante plataforma de divulgação de suas marcas e de relacionamento com seus principais clientes: "Temos uma larga tradição de participação no automobilismo, seja como fornecedor de componentes ou como parceiro de equipes em diversas categorias. Essa presença reforça nossa imagem em inovação, tecnologia, performance e segurança que empregamos em nossos produtos"

Nonô Figueiredo acrescenta a importância da parceria entre a equipe Cobra Racing e a DRiV Tenneco "O automobilismo não existiria sem a confiança e apoio de empresas como a DRiV Tenneco. Entendo que ter um parceiro do tamanho e qualidade da Monroe agrega muito para qualquer equipe, estamos no mesmo segmento, o automotivo, buscamos as mesmas metas: segurança, confiabilidade e performance". Site oficial da categoria, www.southamerica.tcr-series.com.



WISA[®]

PEÇAS DE REPOSIÇÃO
DESEMPENHO ORIGINAL

Venha nos visitar



AutoNor
FEIRA DE TECNOLOGIA
AUTOMOTIVA DO NORDESTE 2023

Stand
F205



■ Anti-chamas



■ Capa de Correia Dentada



■ Cavalete da Válvula Termostática

AS PEÇAS DE REPOSIÇÃO
MAIS CONFIÁVEIS DO
MERCADO AUTOMOTIVO.

MAIS DE 30 ANOS DE
EXPERIÊNCIA, TRADIÇÃO
E TECNOLOGIA.

Nosso rigoroso compromisso com a qualidade garante total conformidade com as especificações técnicas das peças originais.

É por isso que quem compra WISA nunca troca de marca.

Somos especialistas na fabricação de antichamas, cavaletes e cotovelos de válvula termostática, tubos de arrefecimento e capas de correia dentada.

• 11 4402 2049
• 11 4402 2050

 wisa.ind.br



WISA
INDUSTRIAL

Novos executivos e investimentos impulsionam a Volda

A empresa reforça o time com a contratação do Diretor Comercial e Marketing, Ivan Furuya, que liderará os esforços para alavancar a marca Volda em todos os canais de comunicação tradicionais e digitais, expandindo a força da marca para os quatro cantos do Brasil. “Para tanto, junto ao time de marketing utilizaremos as mais modernas estratégias para fazer da Volda uma marca ainda mais reconhecida por proporcionar a confiança de quem adquire suas peças”, destaca Furuya. Adicionalmente à esta contratação, a Volda traz também, Julio Zanin, como Gerente Regional de Vendas com mais de 20 anos de experiência no mercado de reposição automotiva brasileiro e promove Izequiel Carraro para o cargo de Gerente Regional de Vendas.

Na área de investimentos a certificação ISO 9001 representou um marco significativo para a empresa. Por meio do mapeamento e organização de todos os processos, a empresa pôde aperfeiçoá-los, tornando-se mais eficiente para oferecer maior performance, a empresa também investiu em um software de gestão de qualidade personalizado. Esse sistema permite o registro e gerenciamento das ocorrências do Serviço de Atendimento ao Consumidor (SAC), proporcionando rastreabilidade e acesso ao histórico completo de cada ocorrência. Visite o site oficial em: <https://volda.com.br>.



SO REX
DISTRIBUIDORA



**DISTRIBUIDOR PARA
O CEARÁ**



Matriz: (88) 3611-5911

Rua do Comércio, 180, Dom Expedito, Sobral - CE

Filial: (88) 3631.7600

Av. José do Patrocínio, 1141 - Itapipoca - CE

Como as empresas de autopeças do Cariri estão superando os desafios e aprimorando a gestão

A 8ª edição da feira de negócios Caripeças reúne a cadeia produtiva do setor para o lançamento de produtos, serviços e tecnologias e conta com espaço do Sebrae para formalização de novos negócios

O setor de autopeças tem sido muito importante na economia brasileira, com bons resultados que motivam cada vez mais novos empresários a atuarem nessa área. Um exemplo disso, é o resultado do faturamento líquido nominal da indústria de autopeças no Brasil que, de janeiro a maio de 2023, cresceu 6,5% em relação ao igual período de 2022, conforme dados do Sindicato Nacional da Indústria de Componentes para Veículos Automotores (Sindipeças).

Para fomentar a economia nesse ramo de negócios, o Sistema Sincopeças Assopeças Assomotos (SSA) Ceará, com patrocínio do Sebrae e apoio da Prefeitura de Juazeiro do Norte realiza, de 16 a 19 de agosto, a feira de negócios Caripeças.

A 8ª edição do evento reúne a cadeia produtiva do setor para o lançamento de produtos, serviços e tecnologias, além de ser um espaço para formalização de parcerias e negócios.

Expansão por meio de parcerias e capacitação

Presença certa no evento, a empresa Estradero Truck Center, que fornece peças e serviços para veículos pesados, apostou em parcerias e na capacitação de seus líderes e colaboradores para se tornar uma das grandes organizações do ramo de autopeças da região do Cariri.



O empresário Nailson Galdino afirma que, entre as ações que contribuíram para o atual sucesso da organização, está a parceria com o Sebrae por meio de capacitação tanto de líderes como de funcionários.

“O Sebrae é um órgão de suma importância para capacitação de empresários e colaboradores. Dentre essas capacitações, a que eu elenco como mais importante foi a Universidade de Gestão Corporativa (UGC) em parceira com o Sebrae e o sistema SSA, que foi um divisor de águas para nossa empresa. Essa parceria do Sebrae com a empresa nos abre novos horizontes, tanto no empresarial como na gestão de pessoas. Hoje não se pode pensar em empresário ou empresa que não esteja do lado do Sebrae”, diz.

O investimento em capacitação através de

contratação de empresas de consultoria e de profissionais de outras áreas, também foi apontado como um marco para as mudanças positivas na gestão e no quadro de funcionários, segundo o empresário.

“Contratamos empresas para gerir o RH, com treinamento do nosso quadro, pessoas da psicologia para ouvir as necessidades dos colaboradores, contratamos profissionais de gerência para contribuir com o SEO da empresa numa gestão mais enxuta assertiva com ações para captar e reter talentos na nossa empresa”, completa.

Liderança feminina



A sócia-diretora da Moto Peças Padre Cícero em Juazeiro do Norte, Zenilda de Sena, enfrentou os percalços de ser uma das mulheres pioneiras na região do Cariri a estar à frente de uma empresa de moto peças, mercado que até então era dominado por homens.

“Enfrentei vários preconceitos por ser um ramo que até então era administrado por homens, mas comecei a me aprofundar e conhecer melhor o segmento. Com sutileza, gentileza, dedicação e determinação fui conquistando espaço e confiança dos colaboradores, clientes e fornecedores”, afirma.

A jornada de sucesso da empresa, que começou

com apenas dois colaboradores no ano de 2000 e hoje conta com 30 funcionários, é fruto de uma parceria importante com o Sebrae.

“O Sebrae sempre foi um parceiro onde pude contar com os serviços de consultoria, curso de finanças, de organização de estoques, layouts da loja e treinamento para os colaboradores. Costumo dizer que o Sebrae é um braço para a empresa onde permite estimular o empreendedorismo”, comenta.



A diretora finaliza dizendo que um fator importante para uma gestão mais pragmática voltada para o resultado é a constante busca de conhecimento e capacitação, tanto para os líderes como para os colaboradores da organização.

Empresários da região têm apoio do Sebrae

Uma nova sede do Serviço de Apoio às Micro e Pequenas Empresas (Sebrae) foi inaugurada no último dia 27 de junho em Juazeiro do Norte. O novo espaço funciona no Shopping Juazeiro Open Mall, na Avenida Padre Cícero, 2241, Santa Tereza.

A ideia, com a nova sede, é oferecer uma jornada do cliente que proporcione soluções adequadas às necessidades de cada empreendimento, de modo a agregar ainda mais valor ao negócio. O Sebrae dispõe de serviços para o aprimoramento e capacitação de gestão empresarial, controle financeiro do seu negócio, marketing empresarial, vendas, liderança na gestão de equipes, planejamento empresarial, entre outros. Para mais informações sobre basta acessar o site ce.sebrae.com.br ou entrar em contato com a Central de Atendimento pelo número 0800 570 0800. 

PASSO IMPORTANTE

Mesmo chegando de forma tímida,
o Hyundai Ioniq pode ajudar a
movimentar o mercado brasileiro rumo
aos novos tempos da eletrificação



Com infraestrutura precária para garantir o funcionamento de uma frota 100% elétrica, o Brasil caminha mais lentamente rumo à tendência mundial de diminuição do número de veículos a combustão. E a nossa solução mais viável é através dos híbridos, que conseguem conciliar os dois sistemas de propulsores e não vão deixar o motorista sem ter como fazer nos rincões mais afastados do país

onde até uma tomada comum é difícil de encontrar.

O modelo Ioniq, da Hyundai, é, segundo palavras do Grupo Caa, responsável pela importação de alguns modelos da marca coreana, é “uma das principais apostas para este momento em que o mercado brasileiro se abre para a eletrificação”. Ele chegou no começo do ano disponível através de locação e começou a ser comercializado apenas em junho

último (mediante proposta no site da empresa).

O modelo disponível no Brasil é um HEV, ou seja, híbrido cuja bateria não recebe carga externa, apenas a energia gerada pelos freios regenerativos e pelo sistema propulsor. As melhores opções do segmento são os do tipo PHEV, que têm baterias maiores e em alguns casos, como os da Volvo, uma autonomia de aproximadamente 400 km. Mas a chegada do Ioniq, esse ano, tem alguns simbolismos fortes.

O primeiro é que a Hyundai, hoje, é a quinta maior montadora do País em vendas de veículos. O compacto HB20 ocupa a quarta posição nacional, no segmento de veículos leves, e o SUV Creta está na terceira posição. Ou seja, é uma marca que já ganhou a confiança dos consumidores. Se seus modelos híbridos começaram a ser uma realidade por aqui, o mercado como um todo ganha, porque isso pode estimular as outras grandes a investirem ainda mais na área.

É bem verdade que em uma busca realizada nos sites da Hyundai na Coreia, na América do Norte e na Europa, não encontramos compactos similares ao HB20 com versões híbridas ou eletrificadas. O menor modelo, nesse segmento, é o Ioniq. Mas o carro tem versões 100% elétrica e híbrida recarregável sendo vendidas lá fora, e o modelo que chegou até nós parece uma boa introdução da marca no mercado, em se tratando dessa nova era.

Com preço de R\$ 199.990 da sua versão única, o Ioniq tem motor 1.6 litro GDi que desenvolve até 105 cv de potência e 15 kgfm de torque. Já o motor elétrico en-



trega 43,5 cv de potência e 17,3 kgfm de torque. Com a combinação dos dois sistemas, o carro oferece 141 cv de potência e 27 kgfm de torque. Segundo a Caoa Hyundai, ele faz 18,9 km/l rodando na cidade e 18,8 km/l na estrada. A transmissão é do tipo DCT (automatizado com dupla embreagem).

Entre os itens de conforto, segurança e conveniência, o Hyundai Ioniq Hybrid possui recursos como: direção elétrica, paddle shift no volante, freio de estacionamento elétrico com Autohold, bancos com ajustes elétricos, partida por botão, bluetooth com comando de voz, modos de condução, multimídia com 10.25" com conexão Android Auto/Apple CarPlay e navegador integrado, carregador de celular por indução no console e painel de instrumentos de 7" com informações sobre o sistema híbrido (veja a lista detalhada no fim do texto). Pelas dimensões e o tipo de carroceria, um concorrente para o Ioniq seria o Toyota Prius, mas o modelo deixou de ser comercializado no Brasil em 2021. Só que ele segue firme e forte em outros mercados e nada impediria a sua volta por aqui. O setor automotivo brasileiro, com seus altos e baixos, é meio imprevisível, mas é fato que as montadoras estão sendo pressionadas, em outras regiões (especialmente Europa, Estados Unidos e Ásia) a mudarem seus paradigmas em relação aos sistemas propulsores. Se vamos ter por aqui algo como um HB20 híbrido elétrico ou se algum dia modelos como o Ioniq ficarão mais acessíveis, difícil prever. Mas o fato é que o hatch da Hyundai é um passo importante rumo aos novos tempos. 🌀



Principais itens do Hyundai Ioniq

Conforto

- Volante e manopla de câmbio revestidos em couro
- Bancos revestidos em couro
- Banco traseiro bipartido (60/40)
- Aletas no volante para troca de marchas
- Câmera de ré com guias dinâmicas de direção
- Direção elétrica (EPS)
- Volante multifuncional
- Ar Condicionado eletrônico com visor digital (Dual Zone)
- Vidros com acionamento elétrico
- Espelho retrovisor interno eletrocromático
- Botão de partida (Start/Stop Button)
- Entradas para USB e Auxiliar
- Abertura das portas por código (Keypad) iluminado

Tecnologia

- Painel de instrumentos digital de 7"
- Central de multimídia de 10,25" com Android Auto, Apple Car Play e bluetooth com navegador integrado
- Auto Cruise Control (Piloto Automático)
- Computador de bordo
- Carregador de celular wireless (indução)

Segurança

- Detector de Ponto Cego
- Travas elétricas com comando centralizado
- TPMS (Sistema de Monitoramento de pressão dos pneus)
- ABS
- Luz diurna (DRL) em LED

KITCIA.



**Baixe
Nossos
Catálogos.**

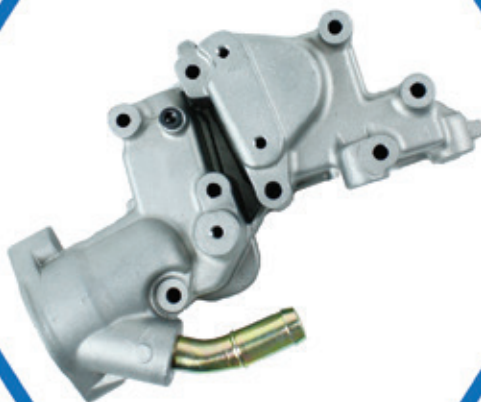

WWW.KITCIA.COM.BR



Siga nosso
Instagram

@KITCIAOFICIAL



Mais elegante e tecnológico

O sedan Versa segue sua trajetória para ficar um carro mais classudo e confortável, inclusive consolidando o fim do câmbio manual, que desde o ano passado deixou de equipá-lo

Felizmente, já podemos esquecer o design horrendo que tinha o Nissan Versa até 2019, com aqueles faróis esquisitos e desproporcionais. A partir daí foi só ladeira acima e a mais recente versão do modelo o deixou com design ainda mais refinado e atual. Mas o destaque dado pela fábrica para o Versa 2024 é o incremento nos itens de conforto, segurança e tecnologia. Então, vamos a eles. Entre as novidades tecnológicas está a inclusão do Alerta de Colisão Frontal e do Assistente Inteligente de Frenagem (FCW/FEB) como item de série para toda a

linha. Outra mudança que vale destaque - e que não é comum em modelos dessa categoria - é uma combinação de cores que está disponível em todas as versões. O modelo conta com a opção de bancos e painel com variação entre preto e preto e azul. Também presentes em todas as versões estão volante com regulagem de altura e profundidade, acionamento do motor por botão, retrovisores externos com regulagem elétrica e vidros com acionamento elétrico. Há mais recursos presentes, mas dependem da versão do carro. Veja, a seguir, como a montadora

os distribui para cada uma. A versão Sense, de entrada, tem rodas de liga leve aro 15 e novo sistema multimídia com tela de 7 polegadas e compatibilidade com Apple Car Play e Android Auto. A intermediária Advance ganhou mais equipamentos do Nissan Intelligent Mobility (um conjunto de tecnologias de assistência ao motorista) como a Visão 360° Inteligente com Detector de Objetos em Movimento (AVM + MOD). E, agora, no interior há quatro entradas USB, sendo três do tipo C (uma no console dianteiro, uma dentro do novo apoio de braços e



PETRONAS

A DSL é a nova distribuidora oficial PETRONAS no Ceará



FLUIDOS E LUBRIFICANTES PETRONAS, INOVAÇÃO E ALTA
TECNOLOGIA PARA VEÍCULOS E INDÚSTRIAS.

DSL

DISTRIBUIDORA AUTORIZADA
PETRONAS LUBRIFICANTS
INTERNATIONAL

(85) 4008-4200

www.dsldistribuidora.com.br

[dslautomotivo](https://www.instagram.com/dslautomotivo)

outra atrás dessa peça) e uma do tipo A (console dianteiro). Outra novidade para a Advance é a incorporação do carregador de celular por indução com luz indicadora no painel, antes só disponível na versão Exclusive. Por fim, o modelo topo de linha, o Exclusive passa a ser equipado com nova multimídia de 8 polegadas, apoio de braço com USB-C, rodas de liga leve aro 17 com novo desenho e aerofólio na tampa do porta-malas. O motor é o 1.6 16V Flex, o mesmo usado pelo SUV Kicks. Ele tem 113 cavalos de potência e torque de 15,3 kgfm quando abastecido com etanol. O câmbio é o CVT - uma marca dos carros da Nissan - e está presente em todas as versões, ou seja, felizmente desde o ano passado não há mais câmbio manual no Versa. Confira abaixo a descrição detalhada de cada versão, com preços e equipamentos:



Sense 1.6 CVT (R\$ 105.190)

Roda de liga leve aro 15 (Novo)
Alerta de Colisão Frontal (Novo)
Nova chave eletrônica I-Key (Novo)
Sistema multimídia de 7 polegadas com Android Auto & Apple CarPlay (Novo)
Assistente de Frenagem de emergência (Novo)

Ar-condicionado
Controle de Tração e Estabilidade
Freios ABS com Controle Eletrônico de Frenagem
Assistente de Frenagem
Sistema inteligente de partida em rampa
6 airbags
Acendimento inteligente dos faróis
Comando do piloto automático no volante
Sensor de estacionamento traseiro
Botão Push-Start



Advance 1.6 CVT (R\$ 114.290)

Console central com apoio de braço e entrada USB-C (Novo)
Carregador sem fio (Novo)
Alerta de Colisão Frontal (Novo)
Assist. de Frenagem de emergência (Novo)
Visão 360° Inteligente com detector de objetos em movimento (Novo)

Rodas de liga leve aro 16
Banco traseiro rebatível 60/40, rebatível
Alerta de Objetos no Banco Traseiro
Painel central multifuncional de TFT de 7" com 12 funções
Retrovisores externos na cor do veículo com indicadores de direção Isofix
Alerta de cinto de segurança (frontais e traseiros)

Exclusive 1.6 CVT (R\$ 126.590)

Console central com apoio de braço e entrada USB-C (Novo)
Sistema multimídia de 8" (Novo)
Roda liga leve de 17" com novo desenho (Novo)
Aerofólio traseiro (Novo)
Acabamento de revestimento premium nos bancos preto com azul (Novo)
Faróis dianteiros em LED
Sinal de parada de emergência



Ar-condicionado automático digital
Alerta de tráfego cruzado traseiro
Monitoramento de Ponto Cego
Alerta de Atenção do Motorista
Carregador sem fio com indicador no console

MASTRA[®]

www.teamviewer.com.br

MASTRA: LÍDER EM TECNOLOGIA
EM ESCAPAMENTOS E CATALISADORES

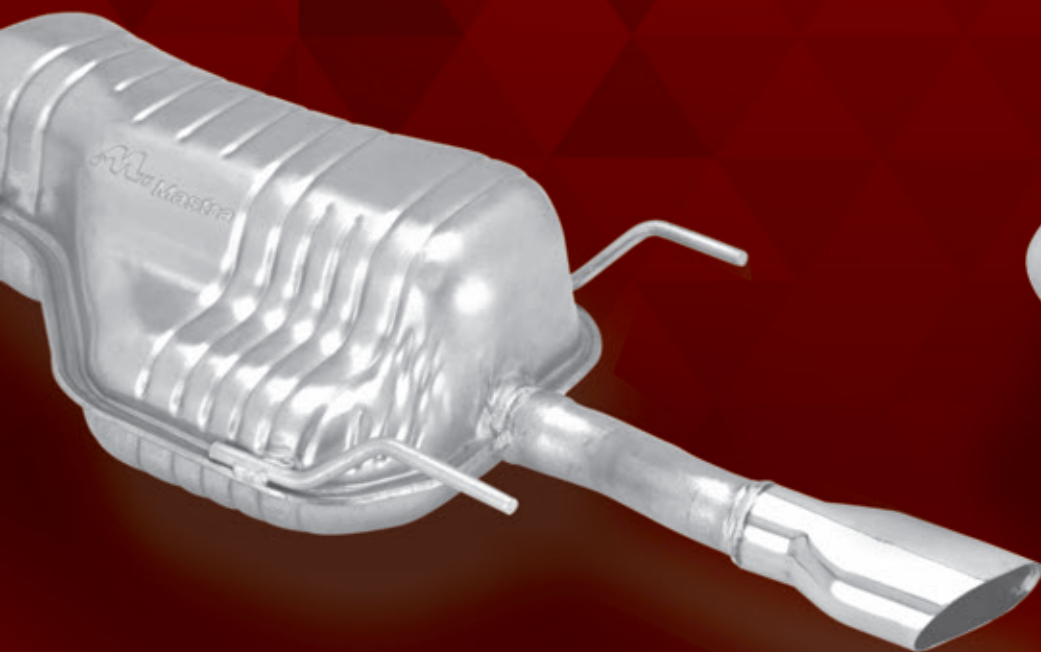

A ÚNICA COM
UM ANO DE GARANTIA
CONTRA DEFEITOS
DE FABRICAÇÃO,
INCLUSIVE CORROSÃO!



BEZERRA OLIVEIRA

ENCONTRE OS PRODUTOS MASTRA NA BEZERRA OLIVEIRA



Picape de série especial chega à quinta geração

Com preço de R\$ 309.990 no Brasil, a picape L200 Triton Savana veio com mudanças que a deixaram mais forte para enfrentar as condições adversas do universo off road

Quase 20 anos depois de sua estreia no Brasil, a picape L200 Triton Savana, da Mitsubishi, chegou à sua quinta geração “melhor do que nunca”, nas palavras da montadora. Ela justifica esse argumento dizendo que o modelo ficou mais robusto e capaz de “transpor com tranquilidade qualquer tipo de terreno”. Listando as principais mudan-

ças, a capacidade de transposição em trechos alagados é de até 700 milímetros, 16,7% a mais em relação à L200 tradicional. A picape também foi equipada com um inclinômetro digital colocado no painel (que traz informações sobre os ângulos de inclinação laterais e de aclive e declive), um altímetro e um indicador do ângulo de esterça-

mento das rodas dianteiras. Também é novidade, de acordo com a Mitsubishi, a adoção do Off-Road Mode, recurso que oferece quatro opções de desempenho de acordo com o tipo de piso: Cascalho, Lama/Neve, Areia e Pedra. O sistema é capaz de otimizar o comportamento do carro para cada uma dessas situações, alterando a entrega de

ILLINOIS®



Um produto para cada necessidade de vedação.



Visite-nos na

AutoNor
FEIRA DE TECNOLOGIA
AUTOMOTIVA DO NORDESTE 2023

13 a 16
SETEMBRO

Rua **M47**

JUNTAS | SELADORES | PARAFUSOS
RETENTORES | GUIAS DE VÁLVULAS

WWW.JUNTASILLINOIS.COM





potência do motor e ajustando a transmissão e os controles de estabilidade e de tração.

Veio nessa versão um outro recurso, já familiar para quem vive no universo dos veículos off road: o Controle de Descida em Rampas (HDC). Por meio dele, o veículo é capaz de se deslocar com mais segurança em ladeiras íngremes (mesmo com baixa aderência) sem que o motorista precise pisar no freio ou no acelerador. O controle da velocidade, que pode variar entre 2 e 20 km/h, é feito por botões no volante.

Ainda nesse quesito de robustez e preparação para o off road, a L200 Triton Savana 2024 traz um novo sistema de freios, com dis-

cos 9% maiores em relação aos da geração anterior. Segundo a Mitsubishi, a mudança permite frenagens mais precisas e em menor distância e dá mais sensibilidade no pedal.

Em relação a recursos de tecnologia, além dos sistemas para off road citados anteriormente, a picape tem tela sensível ao toque de 7 polegadas (compatível com Apple CarPlay e Android Auto), um painel de instrumentos com display colorido, câmera de ré e sensores crepuscular, de chuva e de estacionamento. Falando dos itens de conforto, há um sistema de ar condicionado com ajuste de temperatura digital de duas zonas e banco com ajuste elétrico

para o motorista.

O motor que equipa a picape é o 2.4 Turbodiesel de quatro cilindros já usado em outros modelos da marca. Com estrutura em alumínio, ele é capaz de desenvolver 190 cv de potência e torque de 43,9 kgfm. O propulsor trabalha junto com uma novidade da versão 2024: sistema de transmissão automática de seis velocidades com opções para trocas sequenciais por meio de paddle shifters no volante.

Falando agora de design, a parte dianteira foi reprojetaada. O capô, por exemplo, tem vincos pronunciados e está mais elevado que o da versão anterior. De acordo com a Mitsubishi, a mudança foi para transmitir a sensação de uma picape maior e mais imponente. O novo conjunto óptico conta com faróis em LED mais afilados, seguindo uma tendência do mercado, que tem deixado os faróis dos SUVs mais próximos do design usado em carros de passeio. Por fim, há um acabamento na cor grafite que está presente no para-choque traseiro e nas novas molduras dos paralamas das quatro rodas. A lateral traz maçanetas pintadas em uma das quatro opções de cores de carroceria oferecidas nesta quinta geração da picape: Amarelo Rally, Verde Forest, Bege Jizan e Branco Fuji. 🌀





POLIAS, TENSORES, BOMBAS D'ÁGUA
E KITS DE DISTRIBUIÇÃO.

Siga:



@ranalle.poliasetensores
ranalle.com.br



NÓS SOMOS POTÊNCIA.
NÓS SOMOS TECNOLOGIA.

NÓS SOMOS A RANALLE!

ranalle.com.br



- + **K**ompanheiro
- + **K**olaborador
- + **I**deal





Impulsionando ainda mais a experiência de compra de autopeças, as atualizações do KKI Vendas foram cuidadosamente projetadas para simplificar o processo de compra e oferecer aos clientes uma experiência mais agradável. Com uma interface intuitiva e moderna, os usuários agora têm fácil acesso a:



Pagamento com cartão de crédito e débito.



Pagamento via PIX.



Pesquisa de produtos pela placa do veículo.



Acesso ao relatório financeiro.

Acesse:
kki.autonorte.com.br 
◀◀ e confira as novidades!

 **AUTO NORTE**

  @autonortedistribuidora
www.autonorte.com.br

**PEÇA
BRASIL**

  @pecabrasil
www.pecabrasil.com.br

**PRIMA
PARTS** AUTO
MOTIVE

TRADIÇÃO E MODERNIDADE



A Jaguar, fabricante de carros esportivos de alto luxo, resgatou e modernizou dois modelos históricos para vender a um grupo seleta de clientes afortunados

Quão lendária é uma marca automobilística a ponto de ter uma divisão inteira dedicada apenas a modelos históricos da sua linha de produção? Pois bem, a montadora Jaguar, de origem britânica (o termo “origem” é importante, porque hoje ela pertence à indiana Tata Motors) mantém na cidade inglesa de Coventry a Classic Works, unidade com 14 mil m² dedicada à fabricação, venda e restauro de seus veículos clássicos.

É desse local que vêm os dois modelos abordados na seção Carro dos Sonhos desta edição de Auto Revista Ceará. São versões do E-Type, modelo fabricado entre as décadas de 1960 e 1970 que deixou sua marca no automobilismo mundial por vários fatores. Um deles foi o design único, que o tornou um carro com personalidade própria e visual inconfundí-

vel. Outro foi o fato dele, quando lançado, mesmo custando bem menos que uma Ferrari e não tendo sido pensado para ser um bólido de competição, ter obtido uma vitória no circuito de Silverstone com o piloto Graham Hill, pai do também piloto Damon Hill. Batizado de Projeto ZP, a ação da Jaguar produziu uma coleção de sete pares exclusivos de E-types restaurados. Cada par é composto por um cupê Oulton Blue, inspirado no original ECD 400, conduzido por Graham Hill, e um cupê Crystal Grey inspirado no BUY 1, outro bólido de competição guiado pelo piloto Roy Salvadori.

Combinando história e tecnologia, os veículos são alimentados pelo motor Jaguar XK de seis cilindros em linha de 3,8 litros, com uma transmissão manual de cinco velocidades especialmente desenvolvida pela Classic

Works. A motorização é baseada na especificação de 3,8 litros Série 1, dos automóveis produzidos entre 1961 e 1964. Com 265 cv de potência, o sistema tem misturas interessantes entre o clássico e o novo, como um radiador com o estilo dos anos 1960 mas feito em liga leve.

Outra atualização foi no câmbio manual de cinco velocidades. Ele usa uma caixa de alumínio fundido reforçada, mas sem modificações que influenciassem o desenho original do projeto do carro. “Manter a integridade do veículo é de extrema importância para a equipe da Classic Works, e a caixa de câmbio que eles desenvolveram permite que a originalidade da carroceria seja mantida”, explica a Jaguar. E fechando o pacote, os modelos vêm com o Jaguar Classic Infotainment System, recurso que inclui rádio DAB (Digital



Audio Broadcasting, que permite o recebimento de dados via satélite), conectividade Bluetooth e navegação. “Os carros combinam autenticidade original com usabilidade e confiabilidade modernas”, complementa a empresa. Voltando às tradições, cada comprador vai receber um capacete Everoak, inspirado nos originais usados pelos pilotos. Os objetos são feitos à mão pela empresa Everitt W Vero & Co Ltd, fundada in 1878 na Inglaterra e que produz para a Jaguar desde a década de 1950. Cada capacete é entregue com uma bolsa sob medida criada com o mesmo couro do interior do automóvel e feita pela Classic Works. O requinte se estende para o manual do veículo, que também é guardado em uma bolsa desse mesmo couro. A Jaguar não informou quanto vai custar cada par de carros restaurados. Provavelmente porque o valor é tão absurdo e o rol de



clientes é tão seletivo que a empresa nem se preocupou com esse detalhe. De qualquer forma, para dar uma ideia a você, caro leitor, basta dizermos que achamos, em um site inglês, o valor de um exemplar do E-Type em excelente estado: algo em torno de 1,5 milhão de reais. E os milionários do mundo terão mais opções. A empresa promete, ainda para este ano, uma edição limitada do F-Type, outro

modelo lendário. “Quatorze desses últimos carros esportivos V8 Jaguar de 5,0 litros serão reservados para clientes da E-type ZP Collection”, diz a Jaguar. Os eventos são uma espécie de despedida dos motores tradicionais, já que a partir de 2025 a montadora “se tornará uma marca de luxo puramente elétrica, iniciando um novo capítulo emocionante para a marca fundada por Sir William Lyons em 1935”. 🌀

Aposta no FUTURO

Entidade nacional que reúne as montadoras acredita em um 2023 positivo para o mercado de carros de passeio, confiando em uma possível queda nos juros de financiamento



Egresso do setor metalúrgico de São Paulo, berço da produção nacional de automóveis, o presidente Luiz Inácio Lula da Silva tem um histórico de medidas de apoio às montadoras. Nessa sua terceira gestão não foi diferente e o Governo Federal lançou a MP 1.175/23, com descontos para alguns modelos classificados mais “baratos” - se é que é possível usar esse adjetivo para um ultracompacto como o Fiat Mobi ao preço de R\$ 70 mil. Com validade limitada, o apoio financeiro, como todos souberam, trouxe um desconto nos impostos de aproximadamente R\$ 10 mil para os modelos de entrada. Pode parecer pouco, mas em um país com demanda reprimida



10

RETENTOR NO MUNDO 1929



Carl Johann Freudenberg
FUNDADOR

ZMIX RESPEITE A SINALIZAÇÃO DE TRÁNSITO

Você sabia que a **Freudenberg** criou o primeiro retentor do mundo? Em 1929, o produto começou a ser fabricado nas instalações da Alemanha. De lá pra cá tivemos muitas inovações tecnológicas e hoje estamos presentes em todo o planeta! A Corteco, marca do grupo Freudenberg, é a melhor opção em retentores para o seu veículo, seja de linha leve, pesada ou moto.

Visite:

    Corteco Brasil

www.corteco.com.br

#SejaOriginalsejaFreudenberg-NOK

Assistência Técnica, Garantia

 **08000 194 111**

 11 95033.8809

a brand of
FREUDENBERG-NOK

CORTECO[®]

“

A projeção da Anfavea, pelo menos para o segmento de veículos leves, é otimista para 2023

”



como o Brasil, a iniciativa trouxe resultados. Pelo menos é o que diz a Associação Nacional dos Fabricantes de Veículos Automotores (Anfavea), entidade que reúne as principais montadoras com unidades fabris no Brasil.

Segundo a Anfavea, a reação dos consumidores foi rápida e dos R\$ 800 milhões liberados pelo governo para a concessão de desconto de impostos no segmento de veículos leves, R\$ 710 milhões já haviam sido aplicados até a virada de junho para julho (a MP foi publicada em 05/06), com aproximadamente de 150 mil unidades.

A última semana de junho, período em que os efeitos da MP começaram a ser sentidos, fez dele o segundo melhor mês do ano em vendas e levou a Anfavea a projetar um julho com emplacamentos muito acima da média, já que cerca de 79 mil veículos com bônus de desconto foram repassados às concessionárias, mas ainda não emplacados.

“Foi uma excelente medida de curto prazo para aquecer o mercado, reduzir os estoques e, prin-

cipalmente, proporcionar que mais consumidores, incluindo pessoas jurídicas na segunda fase, tivessem acesso aos veículos de entrada”, explicou Márcio de Lima Leite, presidente da Anfavea, em coletiva realizada pela entidade no início de julho. “Sem dúvida, ficou claro para todos o potencial dessa demanda reprimida por veículos zero quilômetro, algo que, esperamos, proporcione uma contínua elevação das vendas no segundo semestre, à medida que as condições de financiamento comecem a atrair mais clientes”, completa ele.

Essa última afirmação do executivo traduz uma esperança de que a partir do segundo semestre o Brasil entre em um processo de redução das taxas de juros, por parte do Banco Central. A medida afeta os índices usados por todo o mercado, incluindo os bancos, que hoje cobram, em média 2,1% ao mês nos financiamentos. Para se ter ideia, esse índice era de 1,4% em 2013, ano em que a indústria automotiva nacional bateu recorde de produção e vendas.

Outro efeito positivo da MP para veículos leves, segundo a Anfavea, foi o escoamento de parte dos estoques que estavam se acumulando nos pátios das fábricas. Com os carros caríssimos, juros altos e consumidores sem renda, a produção total de junho das montadoras, de 189,2 mil unidades, foi 17% menor que em maio, porque já havia carro demais esperando para ser vendido. E cinco fábricas tiveram algum período de paralisação por conta de férias coletivas. E se não houvesse o empurrãozinho do Governo Federal, é provável que o encalhe de produtos seguiria alto.

A projeção da Anfavea, pelo menos para o segmento de veículos leves, é otimista para 2023. A expectativa é de um aumento de 4,1% no total de emplacamentos (carros efetivamente vendidos), em relação ao ano passado, com um volume total de 2,04 milhões de veículos (foram 1,96 milhão de unidades em 2022). Já no que se refere a produção, o índice é parecido: 4,2% de crescimento, com volume total de 2,2 milhões (contra 2,1 milhões no ano passado). ❄️

NOVAS LINHAS MARCAPE

MARCAPE
AUTO PARTS

CILINDROS PREMIUM
linha leve, médio e pesada



Encontre a linha completa na Bacurity,
distribuidora oficial Marcape!



Acesse o nosso
catálogo on-line.

Amor que é farol nos guiando
pelos melhores caminhos.



Acesse
o nosso
site:



Conheça nossas redes sociais:



@gruporealdistribuidor



Grupo Real

Feliz
Dia dos
País!



RMP

» **Disape** Distribuidora de Automóveis

PER bank

MIDE PARTS



Charme e RESISTÊNCIA

A competição francesa 24 horas de Le Mans completou 100 anos em 2023 e mostrou que é tão ou mais resistente que os pilotos e carros presentes em suas disputas

O primeiro autódromo oficial da Europa foi criado em 1907. Mas os automóveis, no continente, tinham surgido 20 anos antes disso. E muito provavelmente nasceram junto com os veículos a paixão e o desejo de ver a performance deles explorada ao máximo em competições. Mas se não havia autódromos, como fazer? A solução encontrada, na época, foi colocá-los em longas corridas em estradas. Uma das pioneiras foi, por exemplo, o circuito Paris-Madri, em 1903. Fizemos essa introdução para contextualizar o nascimento de um dos eventos mais icônicos do automobilismo mundial e que em 2023 alcança o incrível marco de um século de existência: as

24 Horas de Le Mans. A competição surgiu em um contexto em que as fábricas de veículos, ainda incipientes, queriam mostrar do que seus modelos eram capazes, em termos de resistência (já que velocidade, naquela época, não era uma característica forte) e o público tinha curiosidade em relação a isso, para saber se carros, uma invenção ainda recente, eram realmente confiáveis. A ideia do circuito fechado para uma prova de longa duração veio dos problemas das corridas de rua e estrada, com acidentes e mortes nos enormes trajetos (a Paris-Madri, por exemplo, tinha 1.307 km) e a oposição de dirigentes das localidades por onde os carros passavam. Estava

pronto, portanto, o cenário para a criação, em 1923, das 24 Horas de Le Mans, competição que se chama assim por acontecer na cidade de Le Mans, na França. Um século depois, a prova conti-





nua sendo um rigoroso teste para veículos e pilotos e uma excelente vitrine para as montadoras. Não é à toa que grandes e históricas marcas do automobilismo mundial como Jaguar, Porsche, Lamborghini, Ferrari, Bentley e Bugatti fizeram questão de participar de competições.

A força das 24 Horas de Le Mans cresceu tanto, ao longo dos anos, que até um filme com seu nome foi feito. Estrelada pelo ator Steve McQueen, a produção norte-americana da década de 1970 é uma bela homenagem à corrida. E o roteiro faz referência a um perigo constante das provas, que é a morte de pilotos. Por mais mórbido que seja isso, é fato que a possibilidade de acidentes é um dos atrativos para o público do

automobilismo esportivo.

Com muito para celebrar e relembrar, o centenário da competição tem uma programação extensa. Ele contou, por exemplo, com a presença de modelos que competem no Festival de Velocidade de Goodwood, um evento anual de corrida nas montanhas realizado na Inglaterra. Outra atração é o Le Mans Classic, evento com várias atrações: mais de 800 carros correndo na pista lendária, concertos musicais, um cinema drive-in e uma exposição com as 17 marcas inscritas na primeira corrida, realizada em 1923 (cada uma representada por um carro). Mas como nem só de passado vive o centenário da prova, os organizadores, obviamente, estão de olho na pressão mundial (e

“
A força das 24 Horas de Le Mans cresceu tanto, ao longo dos anos, que até um filme com seu nome foi feito.
”

principalmente da Europa) pelo fim dos motores tradicionais, movidos a combustíveis fósseis. Por isso, estão sendo tentadas alternativas. A princípio seriam os veículos elétricos que iriam substituir os usados atualmente. Mas eles foram descartados por dois motivos: os motores não fazem barulho (os fãs da



competição adoram esse detalhe) e os problemas com as baterias, ainda muito pesadas e de carga demorada. Outras soluções, portanto, estão em análise. Uma delas é o uso de hidrogênio como combustível

para produzir eletricidade que vai alimentar um ou vários motores. Também está sendo avaliada a substituição da gasolina pelo hidrogênio para alimentar os motores de combustão interna. Esses motores, apesar de funcionarem

de forma similar aos tradicionais a gasolina (queima de um combustível) não produzem CO2. Os organizadores das 24 Horas de Le Mans vão considerar as duas alternativas, para fazer a avaliação nas competições. A expectativa é de que até 2026 protótipos movidos a hidrogênio dos dois sistemas estejam homologados. Uma prova duríssima de resistência, as 24 Horas de Le Mans maltratam muito o carro, mas os seres humanos que o guiam também sofrem um bocado. Cada modelo tem três pilotos que se revezam em turnos de quatro horas atrás do volante. Em tese, eles usariam as pausas para dormir. Mas não é tão simples, por causa da excitação que a corrida causa no corpo. O fato é que além da parte física, a prova exige um bocado da saúde mental dos pilotos. Em resumo, é um desafio que há 100 anos fascina competidores e público. 🏎️



HOMOLOGADO PELAS
2 MAIORES MONTADORAS



VOLVO VDS-3

MB APPROVAL 228.3

LUBRIFICANTES

AUTOMOTIVOS | INDUSTRIAIS | GRAXAS | AGRÍCOLAS



A PARCERIA DE SUCESSO

Distribuidor autorizado



BEZERRA OLIVEIRA
SOLUÇÕES PARA AUTOPEÇAS

Nosso ★★★★★
Estoque



41 2105 7700

INGRAX Paraná



21 2105 4400

INGRAX Rio de Janeiro



51 3391 0263

INGRAX Rio Grande do Sul



INGRAX

www.unilubrificantes.com.br



Nº 1 EM ROLAMENTOS

LOJA ONLINE COBRA

CONEXÃO QUE
MOVIMENTA
SEU NEGÓCIO

**Do nosso estoque
para o seu.**



Entrega em até **24 horas**
Retira em até **15 minutos**



rápido



fácil



seguro

Conheça a loja online



O melhor
jeito de
movimentar
o seu
negócio



Nonô Figueiredo
 Ex-piloto, consultor de
 automobilismo esportivo e fundador
 da equipe Cobra Racing Team

Olá amigos e amigas!

Meu principal destaque nessa coluna é a vitória da Ferrari na principal corrida do mundo de longa duração, as 24 horas de Lemans. Para mim um dos carros de corrida mais bonito de todos os tempos. O modelo 499P Hypercar pilotado pelos italianos Alessandro Pier Guidi, Antonio Giovinazzi e pelo britânico James Calado quebrou a hegemonia da Toyota que venceu nos últimos 5 anos a prova.

A prova histórica completou 100 anos de existência, além disso esse ano completava 50 anos da última vitória da equipe Ferrari em Lemans.

TCR South America

No ultimo dia 11 de junho tivemos a 4ª etapa da

TCR South America, minha equipe a Cobra Racing Team teve seu melhor desempenho até o momento, vencemos na categoria Trophy com Adalberto Baptista que nessa prova dividiu o carro com seu filho Bruno (piloto de Stock Car), e, tivemos uma ótima performance com o outro carro pilotado por Diego Nunes e Thiago Vivacqua, chegamos em 2º na pista mas por conta de uma infração no pit stop tivemos 30 segundos acrescentados no tempo de prova deles, com isso terminaram na 9ª posição. As próximas etapas acontecerão em território uruguaio, Rivera e Montevideú.

Um grande abraço e até a próxima.

Nonô 



FOTOS: DIVULGAÇÃO



LÍDERES GLOBAIS EM AMORTECEDORES TAMBÉM NO NORDESTE



A **Monroe Amortecedores**, líder global na indústria de amortecedores, é uma referência quando se trata de **inovação e qualidade**. Desde 1916, revolucionando os veículos com amortecedores projetados para oferecer desempenho excepcional em qualquer condição, proporcionando **estabilidade, controle e segurança** incomparáveis.

A linha de componentes de suspensão, **Monroe Axios**, se destaque por ser a marca preferida entre os mecânicos. Com **inovação contínua, qualidade superior e confiabilidade** reconhecida pelos profissionais do setor.

Confie na Monroe Amortecedores e Monroe Axios para oferecer a melhor tecnologia em amortecedores e componentes de suspensão para todas as estradas do Nordeste.



A PRIMEIRA



PARA O MUNDO



PARA O NORDESTE

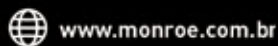
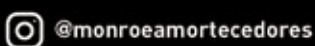



Aperte bem!

O cuidado com a fixação das rodas é essencial para garantir a segurança tanto dos ocupantes do veículo quanto dos pedestres. Confira algumas dicas sobre o tema

Se tem um dos memes de Internet, relativo a veículos, em que não faltam vídeos é o de rodas se desprendendo de carros e caminhões e rodando descontroladas, atropelando tudo que tem pela frente. Apesar de alguns serem publicados como episódios engraçados, o fato é que

esse assunto pode ser bem grave, inclusive com mortes e ferimentos graves nas pessoas. Rodas soltas em alta velocidade representam um perigo considerável para motoristas, passageiros e pedestres. E muitas vezes viram questões que vão parar na justiça. Uma rápida consulta ao Jusbra-

sil, plataforma que registra diferentes movimentações do sistema judiciário nacional, mostra casos em que o desprendimento de rodas levou a sentenças por homicídio culposo e danos morais. Por isso, é muito importante dar atenção ao procedimento de aperto nos parafusos ou porcas das rodas, para evitar qualquer risco de incidentes.

O segredo está basicamente em duas coisas: o uso de parafusos (ou porcas, dependendo do modelo) adequados para o peso e a força de arranque do carro e o aperto na medida certa para que nenhum dos componentes se solte com ele em movimento. Em relação ao primeiro quesito, se você está usando a roda e os parafusos (ou porcas) de fábrica, saiba que não precisa se preocupar, porque eles foram dimensionados pelos engenheiros das montadoras exatamente para suportar as características originais do veículo.

No entanto, se houve modificação no tipo de aro, de pneu ou no tamanho da roda, é preciso redobrar o cuidado e procurar profissionais confiáveis para fazer a mudança. De acordo com a Distribuidora Nacional de Parafusos e Peças (Dinpar), empresa que comercializa itens de fixação, ao colocar um jogo de roda esportiva, o proprietário precisa trocar os parafusos, porque esse tipo

de roda costuma ser mais largo que o original. "Portanto, necessita de parafuso mais comprido", diz a empresa, lembrando que também há diferentes formatos de parafusos, como modelos cônicos, multi cônicos, esféricos e arruelados. Suas aplicações dependem do tipo de roda e do cubo (local onde o parafuso é fixado). Outra recomendação é com eventuais diferenças entre as dimensões do parafuso não original e as furações no cubo. Isso pode fazer com que os parafusos não se encaixem da forma certa ou danifiquem as roscas do conjunto, ocasionando folga excessiva ou aperto insuficiente, comprometendo a fixação adequada da roda. Falando do outro fator importante, que é o aperto das rodas, existe uma referência para saber

a força ideal para que os parafusos fiquem bem fixados. Ela se chama torque e é medida pelo torquímetro, equipamento que indica quando o aperto está obedecendo o que foi determinado pela fábrica. Mas como esse recurso é raro (geralmente as pessoas apertam as rodas do carro no borracheiro ou com uma chave de roda simples), temos uma dica para ajudar a diminuir o risco de uma fixação mal feita.

O segredo é fazer o aperto dos parafusos no sentido estrela, ou seja, rosqueando em sequência o parafuso que estiver no extremo oposto ao que acabou de ser apertado. Além disso, o ideal é ir aumentando a força aos poucos em cada parafuso, para que o aperto seja feito de forma equilibrada em toda a roda. Outro cuidado que vale destacar



é fazer inspeções regulares nas rodas e nos parafusos ou porcas, para ver se há sinais de desgaste excessivo, danos ou rachaduras. Por fim, vale também verificar regularmente a pressão dos pneus e o desgaste da banda de rodagem. Pneus com problema podem causar uma força para fora, contribuindo para o afrouxamento das rodas. 🌀

**Agora a
Bezerra &
Oliveira é
distribuidor
3-RHO!**

3-RHO

Encontre os melhores **interruptores** e **sensores automotivos** de alta qualidade da marca 3-RHO na Bezerra & Oliveira



Seu nome é batente, mas ele só apanha

Conheça a peça que funciona como “amortecedor do amortecedor”, absorvendo impactos e ajudando a aumentar o conforto e a segurança dos ocupantes do veículo

Em um país como o Brasil, no qual a buraqueira das ruas e estradas faz parte do cotidiano, um componente dos veículos que trabalha muito é o sistema de suspensão. Por isso, é importante conhecermos como ele funciona, para termos noção do esforço a que ele é submetido e tentarmos contribuir para que seja poupado e tenha a maior vida útil possível. Nesta matéria, você vai ter mais informações sobre uma das partes desse conjunto: o batente do amortecedor. Ele compõe o chamado kit do amortecedor, que como o nome diz é um conjunto ligado ao amortecedor - este último, uma das peças mais importantes para garantir o conforto e a segurança do veículo nos deslocamentos. A principal função do batente é atuar como um “amortecedor do amortecedor”, ou



seja, reduzir a pressão durante os impactos para ajudar a evitar o chamado “fim de curso”. Para quem não conhece o termo, é assim que é chamado o fenômeno em que se ouve uma batida seca quando o carro passa em um buraco que muitas vezes nem é tão grande. Esse som é

do amortecedor, que chegou ao seu limite de encolhimento e teve um encontro de metal com metal no seu interior. O batente, que fica ao redor do amortecedor, é uma proteção extra, que absorve parte do impacto. Para suportar essa pressão, o batente é feito de borracha ou

poliuretano. Este último é um polímero sólido com textura similar à da espuma (como a que temos na cozinha). Dentre as suas características, ele apresenta flexibilidade, leveza, resistência ao corte, ao rasgo e à deformação e possibilidade de formatos diferenciados.

Essa relação entre o amortecedor e o batente é uma informação útil e que precisa ser memorizada por quem tem carro e não quer ter grandes despesas com a suspensão. Um amortecedor de qualidade é uma peça com preço considerável, mesmo em carros da faixa mais “barata”, e os mecânicos sempre recomendam que ele seja comprado em par. Já o preço do batente não chega à centena de reais.

Por isso, é recomendável fazer revisões periódicas, com o mecânico, para ver o estado dos batentes. Se eles não estiverem funcionando direito, a pressão que devia ser absorvida por eles vai em sua maior para para os amortecedores, que vão ter uma vida útil menor. Outra coisa importante é lem-



brar que o batente faz parte do chamado kit do amortecedor, que citamos anteriormente.

Esse kit é composto também do coxim, responsável por evitar que as trepidações cheguem até a carroceria do carro, e a coifa, cuja função é proteger a haste do amortecedor da entrada de sujeira. A recomendação é sempre trocar o kit completo, caso algum dos componentes apresente problema, sempre para garantir a maior proteção possível para o amortecedor.

A vida útil do batente, assim como acontece com os demais componentes da suspensão, é bem difícil de determinar. O motivo é o nosso já citado proble-

ma de estradas e ruas ruins do Brasil e da grande diferença que temos até por regiões das cidades. Se a pessoa anda mais por trechos bem pavimentados, o conjunto vai durar mais. Mas se, por exemplo, costuma enfrentar muitos buracos no dia-a-dia, isso vai influenciar diretamente a durabilidade das peças.

O ideal, portanto, é ficar atento aos sinais. Um dos indicativos de que o batente está com problema é o aparecimento de barulhos e de impactos maiores que o esperado nos buracos e lombadas. Além disso, é recomendável pedir ao mecânico para dar uma olhada nas peças a cada 20 mil km rodados, pelo menos. 🚗





É remota, mas é uma possibilidade

Pelo que diz a legislação atual, não é impossível, para uma pessoa com problemas como escoliose, tendinite ou hérnia, conseguir um carro PCD. Veja mais informações sobre isso

Que o preço dos carros, no Brasil, os torna praticamente inviáveis para boa parte da população, isso é fato conhecido. Um dos problemas, também é sabido por todos, é a altíssima carga tributária sobre os veículos. Enquanto em um automóvel dos Estados Unidos os impostos não representam 10% do preço final, por aqui o percentual é próximo de 50%. Para reduzir o impacto dessa

carga tributária absurda para algumas parcelas de consumidores foi criada uma série de exceções. Uma delas é a legislação para os carros chamados de PCDs.

O termo vem de Pessoas Com Deficiência, que têm direito a desconto nos principais impostos que incidem sobre os veículos (IPI, federal, e IPVA, estadual). Com o benefício, um veículo como o Fiat Argo, por exemplo, que custa entre 70 e 80 mil reais,

pode ser comprado por aproximadamente R\$ 20 mil a menos. Continua caro, mas é uma facilidade que torna o veículo um pouco mais acessível - e garante alguma justiça social, já que no Brasil o transporte público é péssimo e as nossas calçadas dispensam até comentários. Para essas pessoas com deficiência, portanto, o carro é ainda mais essencial. E com a redução no preço, elas conseguem com-

PORTFÓLIO COMPLETO DAS MELHORES MARCAS?



tá na
mão

tá na
pellegrino

Tudo o que você precisa para fazer o melhor negócio em peças para auto, moto e acessórios, tá na mão.

A Pellegrino tem 29 filiais distribuídas pelos principais centros do Brasil, prontas para atender você com agilidade e eficiência, oferecendo variedade de marcas, peças de qualidade, apoio técnico, garantia, inovação e a parceria que só a nossa gente tem.



Prefere comprar direto pela internet?

Tá na mão também.

Faça seu pedido em: b2b.pellegrino.com.br

Pellegrino
Conte com nossa gente.



legislação, considerado suficiente para garantir o desconto no imposto, já que um carro automático, por exemplo, faria toda a diferença para ela. Logo, há uma brecha para pedir o desconto. O entrave, no entanto, é que a autorização depende de um laudo comprovando o problema. E ele precisa ser emitido, segundo a

lei, por “um prestador de serviço público de saúde, um serviço privado de saúde, o Detran ou um serviço social autônomo”. Em resumo, pode ser difícil, mas não é impossível conseguir o sonhado desconto. Vai depender de alguns fatores, mas considerando a economia que ele pode trazer, vale a pena ao menos tentar. 🚗

prar um modelo com câmbio automático ou com adaptações para facilitar seu uso. Mas afinal, o que é considerado deficiência para dar direito ao abatimento dos impostos?

Uma informação importante em relação a isso é que o leque de problemas de saúde que podem garantir o desconto na compra do carro zero quilômetro é bem amplo e não se limita ao conceito do senso comum. Auto Revista Ceará fez uma consulta à legislação para tentar explicar melhor como o processo de obtenção do desconto funciona. Em relação ao IPI, que é o maior imposto, basicamente, o desconto é regulamentado por uma lei e um decreto.

A lei é a 8.989, de 24 de fevereiro de 1995. E o decreto é o 11.063, de 4 de maio de 2022. O decreto lista mais de 30 deficiências que podem dar direito ao desconto no IPI e uma delas é a “monoparesia”, que consiste na redução dos movimentos de um membro, geralmente causada por uma lesão nervosa. Uma pessoa com escoliose ou hérnia de disco, dependendo do grau do problema que tem, pode chegar a ter alguns movimentos limitados. E isso pode ser, de acordo com a



YIMING PARTS atendendo o mercado de reposição com
qualidade, tecnologia e responsabilidade desde 1996



TRANSMISSÃO



DIREÇÃO



SUSPENSÃO



BOMBA D'ÁGUA



AMORTECEDOR



CINTA DE AIRBAG



ELETROVENTILADOR



YIMING PARTS®

Yiming.parts

Yiming.com.br

11 2019-7779





Cada vez mais importantes

Sejam a combustão ou 100% elétricos, a dependência dos carros, em relação às baterias, não para de aumentar. Saiba mais sobre os dois principais tipos que temos atualmente

Caro leitor, se você tem um carro com motor a combustão certamente sabe que ele tem uma bateria que garante o funcionamento de vários componentes elétricos. E se for mais atento e curioso sobre seu veículo, também sabe que essa bateria tem chumbo como um dos principais componentes. Mas sobre as baterias tracionárias, você já ouviu falar? Bem, com a tendência que parece irreversível

do uso de motores elétricos, seja em carros 100% movidos dessa forma ou em sistemas híbridos, esse componente deverá ser citado com mais frequência. Por isso, vamos detalhar, a seguir, os principais tipos de baterias do segmento automotivo. Começando pelas baterias de chumbo-ácido, elas ainda são as mais comuns, porque equipam os veículos com motores a combustão que ainda são maio-

ria no mundo. Elas existem desde meados do século XIX, e têm resistido até hoje principalmente por usarem uma tecnologia simples, barata e eficiente. Elas só evoluíram para durar mais e ficarem mais eficientes, mas os princípios de funcionamento são os mesmos.

Uma das mudanças significativas das baterias convencionais veio com a era das baterias seladas, que não têm necessidade de re-

CLUBE EURO

»»»» CATÁLOGO ELETRÔNICO 2.0
CONFIRA NOSSOS LANÇAMENTOS



FAIXA REFLEXIVA

TURBO



CONJUNTO
ROTATIVO



POLO
COMÉRCIO INTERNACIONAL

H:L EURO HULK
E.T.E. AMÉRICA

Conheça nosso catálogo

acesse em:

»»»» WWW.CLUBEURO.COM.BR



/polocomercio



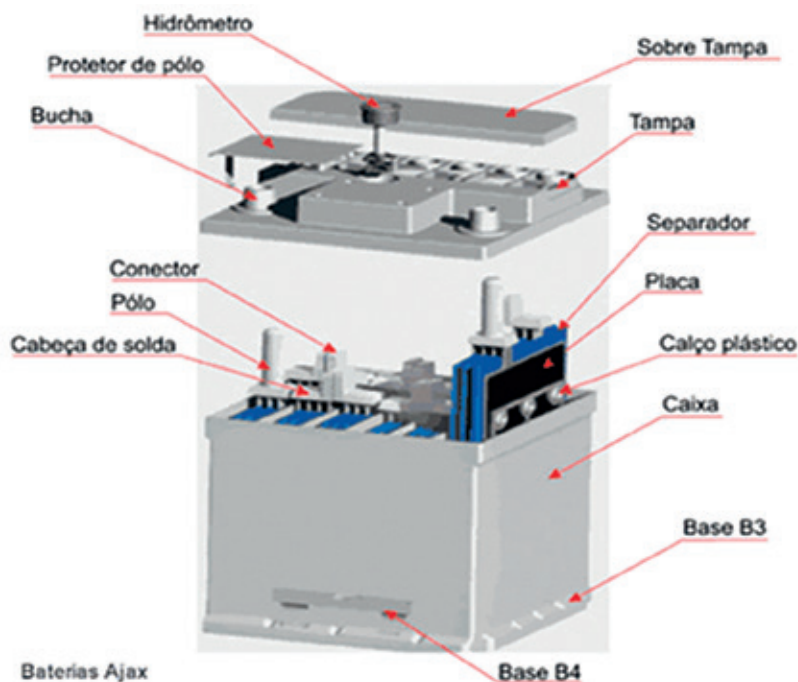

posição periódica de água, que as mais antigas apresentavam. Além da comodidade, elas trouxeram o benefício do aumento da vida útil: enquanto as que precisavam de água duravam um ano e meio, em média, uma selada pode chegar aos três anos.

Este progresso tecnológico, no entanto, não foi suficiente para dar conta da demanda cada vez maior pela bateria nos carros modernos. Muitos deles substituíram o funcionamento mecânico dos componentes pelo elétrico, para garantir mais eficiência e reduzir o consumo de combustível. Um exemplo disso é a direção, que antigamente só tinha um dispositivo hidráulico para lhe dar leveza e hoje, em muitos carros, tem um motor movido a eletricidade.

Foi por isso que surgiram novas tecnologias, nas baterias tradicionais, para deixá-las ainda mais duráveis, resistentes e com

boa resposta às demandas. Elas são a AGM (do inglês Absorbent Glass Mat) e a EFB, do inglês Enhanced Flooded Battery (Bateria Inundada Melhorada). Os dois sistemas agem de forma diferente, mas com um objetivo único: otimizar as reações químicas no interior da bateria. Mas elas seguem usando basicamente os mesmos elementos das baterias, desde que elas foram criadas nos anos 1800.

Já a maioria das baterias tracionárias usa como base principal o lítio, ao invés do chumbo. Sua principal vantagem é ser um metal leve, ou seja, seus átomos são pequenos. Por isso, é capaz de armazenar maior quantidade de energia ocupando pouco espaço. Além disso, ele tem um elevado eletropotencial, ou seja, capacidade de ganhar ou perder elétrons. Para se ter ideia, enquanto uma bateria de chumbo convencional consegue 30 a 40

watt-hora (unidade que mede a quantidade de energia para alimentar uma carga com potência de 1 Watt durante o período de 1 hora) por kg, uma bateria tracionária de lítio trabalha em uma faixa de 100 a 300.

Isso explica porque a bateria tracionária consegue, durante várias horas, realizar a difícil tarefa de movimentar um carro com centenas e até milhares de quilos. Mas vale ressaltar que ela (ou um conjunto delas, como acontece em alguns veículos) é bem maior e mais pesada que uma convencional de chumbo. E falando sobre essa última, um fato curioso é que ela é seguitão confiável que é possível encontrá-la em modernos carros 100% elétricos. Isso acontece porque, devido exatamente a essa segurança que traz, cabe a ela responder por itens como faróis, vidros elétricos e sistema de som, poupando a principal dessa tarefa.

Em resumo, o futuro do automobilismo, independentemente das soluções que sejam desenvolvidas para os propulsores dos veículos, passa pelas baterias. Por isso nossa dica é que enquanto você ainda tem seu carro a combustão com uma bateria simples de chumbo, aproveite que ela é barata e cuide bem, para já ir treinando quando precisar lidar com uma bem mais cara e complexa. 🌀



Soluções completas para você.

Quando o assunto é **kit automotivo**, escolha um especialista.



Kits Amortecedor

Kits Estabilizador

Kits Coifa Homocinética

Kits Coifa Caixa de Direção

Kits Câmbio

Kits Bieleta

Coxins Hidráulicos

Venha nos visitar na:

AutoNor
FEIRA DE TECNOLOGIA
AUTOMOTIVA DO NORDESTE 2023

Rua B número 47

PYSKO[®]
KITS AUTOMOTIVOS

(11) 2423-5500

pysko@pysko.com.br

 /pysko.kits

www.PYSKO.com.br

Felipe da Silva Frutuoso

Técnico em Manutenção Automotiva, Engenheiro Mecânico, Mestre em Ciências Físicas Aplicadas, doutorando em Engenharia Mecânica, possui vasta experiência em manutenção industrial, pesquisas em motores de combustão interna e combustíveis alternativos, assim como em emissões veiculares. Atualmente é Especialista Técnico do SENAI-CE e Professor dos cursos de Engenharia da Estácio.



Parceria entre Mahle e Senai já rende frutos

A parceria entre a Mahle divisão aftermarket, uma das maiores multinacionais fornecedoras de componentes e equipamentos automotivos sediada da Alemanha, e o SENAI Ceará, que foi tema da edição passada, já mostra seus frutos na unidade Barra do Ceará do SENAI. Ainda no mês da inauguração, em junho, foram ministrados cursos de Motor Linha Pesada para o parceiro Autofort, Motor Linha Leve para o parceiro Padre Cícero e Motor Linha Motocicletas para o parceiro Bezerra & Oliveira.



Figura 1. Curso motor linha pesada para colabores da Autofort. Fonte: Sistema FIEC.

O espaço criado pela Mahle e Senai Ceará foi equipado com motores estratégicos para as capacitações locais, como o Mercedes OM924 Euro 5 para os cursos de linha pesada, o Chevrolet L4G 1.0 turbo 3 cilindros para a linha leve e o motor Honda CG 160 para a linha de motocicletas, seguindo as demandas de mercado da região. Para a utilização nos cursos e manutenção dos motores, um conjunto de ferramentas de medição, chaves de aperto, torquímetros e ferramentas específicas dos fabricantes de cada motor estão disponíveis para alunos e instrutores. Os cursos são direcionados para pessoas que já trabalhem na área, por isso são de curta duração, 16 ou 20h, com conteúdo programático enxuto e bem específico. Durante o curso os alunos veem as especificidades de cada motor, como fazer a desmontagem do cabeçote e comando de válvulas, utilizando corretamente as ferramentas específicas do fabricante, realizam a troca de componentes Mahle, como pistões, bielas ou filtros, por exemplo, aprendem o procedimento correto de troca e em seguida remontam os motores utilizando o procedimento correto recomendado pelo fabricante.



Figura 2. Conclusão do curso motor linha pesada para colabores da Autofort. Fonte: Sistema FIEC.

Além da linha de motores, a Mahle atua fortemente na parte de componentes acessórios ao powertrain, incluindo o sistema de arrefecimento e ar condicionado, que estão interligados devido a sua natureza de funcionamento de trocas térmicas. Dentro do espaço Mahle e Senai, os instrutores têm disponível uma bancada didática que simula o funcionamento de um sistema de ar condicionado automotivo, que evoluiu tecnologicamente nos últimos anos, e hoje conta com gerenciamento eletrônico e compressor variável, que permite sua atuação em maior ou menor intensidade, de acordo com a necessidade de resfriamento da cabine.



Figura 3. Bancada didática de simulação do sistema de ar condicionado automotivo. Fonte: Sistema FIEC.

A bancada didática ajuda os alunos a simular o funcionamento do sistema de ar condicionado completo, que pelos componentes estarem expostos, ajudam na compreensão e funcionamento de todo o sistema, mas os instrutores e alunos capacitados tem também a oportunidade de aprender o funcionamento do equipamento ArcticPRO® ACX 380, que é uma recicladora de ar-condicionado. Ela funciona acoplada ao sistema de ar condicionado do veículo, fazendo a filtragem e limpeza do fluido refrigerante R134a, retornando o mesmo para o sistema do veículo sem necessidade de substituição. Isso torna o serviço ecologicamente sustentável, evitando a liberação do fluido refrigerante para o meio ambiente e reutilizando o mesmo.



Figura 4. Equipamento ArcticPRO®recicladora de ar condicionado Fonte: Mahle.

A sala de capacitação Mahle e Senai também está equipada com a Unidade FluidPRO® ATX180, uma máquina de substituição dinâmica de óleo de transmissão automática, que aumenta o percentual de troca do óleo de 30 a 50% para 90 a 100%, reduzindo o custo e tempo da manutenção de troca do fluido da transmissão automática. Há também o equipamento de diagnóstico TechPRO® SCAN XT15 que realiza a leitura da central eletrônica do veículo em busca de dados e falhas registradas através do conector OBDII do veículo, auxiliando no diagnóstico

de falhas com uma interface amigável de uma tela touchscreen. O OzonePRO® XA23 é um gerador de ozônio portátil que higieniza o interior do veículo de forma totalmente automática através da oxi-sanitização, esterilizando o ambiente e retirando odores. O EmissionPRO® é um analisador de gases de escape para medir a concentração de poluentes e gases de efeito estufa emitidos pelo motor de combustão interna do veículo, conforme regulamentação do Programa de Controle da Poluição do Ar por Veículos Automotores (Proconve) do Conselho Nacional de Meio Ambiente (CONAMA) órgão consultivo e deliberativo do Ministério do Meio Ambiente, pela Resolução CONAMA nº 18/86.



Figura 5. Equipamentos OzonePRO® XA23, TechPRO® SCAN XT15 e FluidPRO® ATX180. Fonte: Mahle.

Esses são alguns dos equipamentos disponíveis na sala de treinamento da Mahle na Unidade Barra do Ceará do SENAI para capacitação de alunos e colaboradores de empresas parceiras, desta forma estando alinhado com as principais tecnologias disponíveis atualmente no mercado, e com atualização constante em benefício da formação da força de trabalho no Ceará.

Junto com a Mahle, o Senai Ceará receberá outro parceiro da área de ar condicionado automotivo, a empresa Ishi Ar Condicionado Automotivo, por meio do Mário Meier Ishiguro. Famoso pela excelência em seus treinamentos realizados no sul do país, o Ishi, como é conhecido, realizará uma turma em agosto no centro de treinamento da Mahle no Senai Barra do Ceará. O curso possui duração de uma semana e se destina a quem já possui cursos ou conhecimentos prévios em ar condicionado, trabalha na área e quer se especializar ainda mais na manutenção de ar condicionado automotivo, um segmento que vem com crescimento de demanda contínuo, até porque já faz algum tempo que todos os veículos saem de fábrica com ar condicionado. O sistema precisa de manutenção periódica e, assim como qualquer equipamento, seus componentes possuem vida útil e devem ser substituídos ao fim dela.

Oferta dos cursos SENAI

Curso	Unidade Ofertante	Segmento Tecnológico	Preço Sugerido	Turno Oferta	Data Início Turma	Data Término Turma
Mecânico de motor e câmbio - álcool e gasolina	Barra do Ceará	Automotiva	R\$ 999,00	Tarde	16/08/2023	16/10/2023
Pintor de automoveis	Barra do Ceará	Automotiva	R\$ 899,00	Noite	21/08/2023	19/10/2023
Mecânico de motor e câmbio - álcool e gasolina	Barra do Ceará	Automotiva	R\$ 999,00	Noite	21/08/2023	19/10/2023
Mecânico de suspensão, direção, freios e alinhamento de direção e rodas	Barra do Ceará	Automotiva	R\$ 999,00	Noite	21/08/2023	19/10/2023
Injeção eletrônica diesel	Barra do Ceará	Automotiva	R\$ 899,00	Noite	28/08/2023	18/10/2023
Injeção eletrônica flex	Barra do Ceará	Automotiva	R\$ 899,00	Noite	28/08/2023	25/10/2023
Eletricista de automóveis - semipresencial	Barra do Ceará	Automotiva	R\$ 699,00	EAD	28/08/2023	14/11/2023
Mecânico de manutenção em motocicleta - semipresencial	Barra do Ceará	Automotiva	R\$ 699,00	EAD	28/08/2023	13/12/2023
Mecânico de veículos diesel	Barra do Ceará	Automotiva	R\$ 899,00	Tarde	04/09/2023	03/11/2023
Técnico em manutenção automotiva	Barra do Ceará	Automotiva	R\$ 1.555,28	Noite	10/09/2023	17/04/2025
Mecânico de manutenção de motocicletas	Barra do Ceará	Automotiva	R\$ 1.299,00	Tarde	11/09/2023	09/11/2023
Eletricista de automóveis	Barra do Ceará	Automotiva	R\$ 1.099,00	Tarde	11/09/2023	09/11/2023
Mecânico de manutenção de motocicletas	Barra do Ceará	Automotiva	R\$ 1.299,00	Noite	18/09/2023	17/11/2023
Injeção eletrônica de motocicletas	Barra do Ceará	Automotiva	R\$ 569,00	Noite	18/09/2023	17/10/2023
Eletricista de automóveis	Barra do Ceará	Automotiva	R\$ 1.099,00	Noite	21/08/2023	19/10/2023
Técnico em manutenção automotiva	Barra do Ceará	Automotiva	R\$ 1.555,28	Tarde	25/09/2023	23/04/2025
Mecânico de veículos diesel	Barra do Ceará	Automotiva	R\$ 899,00	Noite	13/11/2023	



Quanto custa um novo cliente em sua empresa?

Há ferramentas, hoje, para monitorar o fluxo de captação e manutenção dos clientes. Elas são essenciais para garantir uma carteira saudável e lucrativa

T“O cliente é a alma do negócio”, esta afirmação sempre será considerada verdadeira. O cliente, de fato, é a fonte de geração de receita e o financiador das operações de uma organização, e isso certamente todo gestor já sabe. O diferencial, no entanto, é como esse gestor irá administrar a sua carteira de clientes.

Os fluxos de negócios, em todas as organizações, passam por uma dinâmica onde a empresa continuamente pode captar novos clientes, fidelizá-los em carteira mantendo um relacionamento de consumo contínuo, perdê-los pela sua descontinuidade de consumo ou resgatar os clientes perdidos. A questão é se isso ocorre de forma monitorada ou aleatória.

Posso afirmar que a maior parte das empresas não faz gestão de sua carteira de clientes. Logo, elas não sabem se ganharam, perderam, resgataram ou fide-

zaram, pois isso não faz parte do domínio dos gestores. A falta de conhecimento se dá muito mais pela falta de gestão do que por falta de ferramentas para o monitoramento desse fluxo. O CRM (Customer Relationship Management - em português, Gestão de Relacionamento com o Cliente), por exemplo, já é um recurso bastante difundido e disponível na maior parte dos sistemas de gestão (softwares). Ele possibilita ao gestor monitorar e agir na busca por manter sua carteira de clientes sempre saudável.

Venho sugerindo aos meus clientes incluírem no seu painel de indicadores o CAC - Custo de Aquisição de Cliente. Este recurso leva a uma maior valorização das medidas para manter os clientes, pois sabendo quanto custou captá-los provavelmente haverá mais cuidado para não os perder. O CAC pode ser calculado da seguinte forma: soma-se todos os

custos com marketing (digital ou não) e divide-se pelo número de novos clientes cadastrados no mês. Com um período de um semestre este valor ficará bem apurado, e a partir daí basta fazer o seu acompanhamento e a sua gestão. Existe uma máxima na Administração de que tudo que pode ser medido, pode ser gerido. E é por meio dessa gestão que as empresas se diferenciam, ganhando mais performance e transformando isso tudo em lucro.

Para finalizar nossa reflexão, queria me assegurar que você, caro leitor, conheça quem é o maior concorrente da sua empresa: é ela mesma, quando desperdiça o seu potencial por falta de ações inteligentes como a gestão da carteira de clientes e o monitoramento do índice fornecido pelo CAC.

Faça sua parte!
Sucesso. 

A MAIOR E MAIS COMPLETA LINHA DE APLICAÇÕES

A KYB é líder mundial em fornecimento de amortecedores originais para montadoras nacionais e importadas!

Nossos amortecedores são projetados para proporcionar os melhores resultados gerando maior conforto, segurança, durabilidade e tecnologia avançada.

Seja você também um mestre na arte da precisão, escolha os amortecedores Kayaba.

KYB

Our Precision, Your Advantage

ESPERAMOS VOCÊ NA



**CENTRO DE CONV. - PE
13 a 16 SET. 2023
RUA H - STAND 259**



**O SEGREDO DA PRECISÃO É UTILIZAR A MARCA LÍDER MUNDIAL
EM FORNECIMENTO DE AMORTECEDORES ORIGINAIS.**

- ✓ A verdadeira **tecnologia japonesa**
- ✓ Mais de 100 anos de **tradição**
- ✓ **Maior fábrica** de amortecedores do mundo
- ✓ Mais de 1.000 **aplicações**, sendo cerca de 250 exclusivas.

DICA DE MESTRE É UTILIZAR KYB!

CONHEÇA TODAS
AS NOSSAS
APLICAÇÕES EM:



KYB.COM.BR



A PROTEÇÃO INVISÍVEL

Seja com um revestimento de plástico ou com películas líquidas, é possível acrescentar uma proteção extra à pintura do carro, ajudando a manter a sua originalidade por mais anos

Se tem duas coisas que, no Brasil, as pessoas tentam preservar ao máximo porque são muito caras, são o celular e o carro. Começando pelo celular, todo mundo sabe que um dos primeiros cuidados, assim que o aparelho é comprado, é colocar uma película protetora tanto para a tela quanto para a parte de trás. Mas e o carro, cuja pintura, se precisar ser refeita, pode custar o preço de três ou quatro celulares?

É bem verdade que o verniz, uma camada de proteção que as fábricas aplicam sobre a tinta da lataria para garantir o brilho e amenizar o impacto de arranhões, faz sua parte para garantir que o veículo continue com aquela beleza

do dia em que saiu pela primeira vez da concessionária. Mas o ideal, mesmo, é aplicar sobre ele um revestimento extra, aumentando a proteção. É sobre alguns desses revestimentos que vamos falar nesta matéria. Existem hoje produtos na forma de películas que conseguem dar uma sobrevida à pintura e chegam até a aumentar o brilho da lataria, melhorando o visual do veículo.

Um desses produtos é uma película aplicada de forma similar ao envelopamento do carro. A diferença é que ela, diferentemente do envelopamento, é transparente, ou seja, não altera a cor da lataria. O material aplicado, fino e maleável, é à base de um plástico,

o poliuretano. Depois de colocado, ele fica imperceptível e passa a ser a camada mais externa da pintura. A promessa é deixar a lataria com mais brilho e garantir a proteção contra arranhões.

Garantia semelhante têm as chamadas películas líquidas, produtos químicos que também são aplicados sobre o verniz. Assim como o revestimento de poliuretano, esse tipo de proteção, também chamado de vitrificação, promete proteger a pintura contra problemas enfrentados cotidianamente como agressões das variações climáticas, maresia, fezes de pássaros e seiva de árvores.

O processo tem evoluído gradativamente, simplificando a vida de

Há 100 anos entregando
**inovação em
produtos e
excelência no
atendimento.**

Acesse e conheça
nossas linhas
de produtos



Rolamentos
automotivos, industriais
e agrícolas

Atuadores, mancais
e rolamentos
de embreagem

Cubos de roda,
trizetas e cruzetas



Virabrequim, Tuchos,
balancim, atuador
de roda livre

Bombas d'água,
cilindros de embreagem,
de freio e de roda

Polias, juntas de motor,
correias e cabeçote do filtro



Suspensão

Ferragens

Mangueiras



Central de Vendas
11 2105.5000



quem precisa aplicar o produto no carro. A empresa Autoamerica Autoprodutcs, por exemplo, lançou um produto chamado Liquid Armor PRO. Segundo ela, trata-se de uma inovação destinada a concessionárias e oficinas especializadas que possuem cabines de pinturas. “É um revestimento líquido aplicado com pistola de pintura automotiva que possui vantagens como a de aceitar polimento e não precisar de um especialista, como nas películas convencionais, pois um pintor técnico, que já trabalha nos locais, consegue realizar a atividade”, diz a Autoamerica. Um fator importante que o proprietário do veículo precisa considerar, caso aplique algum desses tipos de proteção na pintura, é que eles demandam certos cui-

dados para garantir sua vida útil (que gira entre 3 e 5 anos). Um deles é procurar fazer a lavagem do carro em locais especializados, já que os lava-jatos comuns podem não ter equipamentos adequados para fazer a limpeza sem danificar os revestimentos. Outra medida importante é que nenhuma lavagem pode ser feita com produtos químicos corrosivos. Devem ser usados apenas sabão neutro e água. A boa notícia, em relação a isso, é o fato de que os revestimentos diminuem as marcas do uso cotidiano do veículo, como as manchas da água que acumulou na lataria e depois secou. Além disso, pequenas sujeiras que estão no ar e acabam ficando impregnadas no carro têm menos vez em modelos protegidos



pelas películas. Isso tudo torna a limpeza mais fácil e rápida. Por fim, uma promessa bem interessante, especificamente em relação à película de poliuretano, é a capacidade de se “regenerar” diante da exposição a uma fonte de calor, quando sofre pequenos riscos. É a chamada função auto cicatrizante, que faz com que o plástico retorne ao formato original. 🌀



Qualidade que parte de dentro

Somos GPTW



- ☎ (83) 3508-0237
- ☎ (83) 99363-8061
- 🌐 franap.com.br
- ✉ vendas@franap.com.br

CADERNO ESPECIAL

AUTO NEWS

ssa-ce.com.br

SSA.Ceara

@ssa_ce

REALIZAÇÃO



APOIO



SSA-CE:
fortalecendo o
setor automotivo
cearense por
meio de diálogo e
representatividade!

REPRESENTAÇÃO
CANAL 05

EXPEDIENTE

Presidente: Ranieri Leitão | **Executiva SSA:** Sílvia Cavalcante | **Marketing:** Sarah Araújo
Projeto Gráfico e Diagramação: GO! Branding + Design.

Este material é um projeto gráfico e editorial de inteira responsabilidade do setor de Comunicação e Marketing do Sistema Sincpeças Assopeças Assomotos.
Para mais informações, sugestões ou críticas, entre em contato conosco: (85) 3206 6191 | comunicacao@ssa-ce.com.br

ESCOLA DE NEGÓCIOS SSA:

Para gerar resultados, a educação não pode parar.

No primeiro semestre de 2023, registramos com grande satisfação a presença de mais de **676 pessoas capacitadas e 279 empresas participantes** em nossos eventos, e estamos felizes em destacar que dezenas de empresas foram beneficiadas com mais de **100 horas de treinamentos e palestras** abrangendo áreas fundamentais, como vendas, estoques, gestão de equipes, marketing, direito, cooperação e atendimento. Essas iniciativas reforçam nosso compromisso contínuo em fornecer capacitação abrangente e relevante, impactando positivamente o sucesso e o crescimento das empresas e profissionais que participam de nossa Escola de Negócios.

A Escola de Negócios permanece como uma das principais prioridades na gestão do SSA. Dedicamo-nos incansavelmente a oferecer o melhor conteúdo disponível para enriquecer o conhecimento de nossos participantes, com um foco não apenas em suas carreiras, mas também no impacto positivo que essa aprendizagem pode ter em suas vidas pessoais e profissionais.

Nossa busca pela excelência não cessa. Continuaremos aprimorando nossos programas e parcerias, garantindo que nossos participantes tenham acesso ao conhecimento mais atualizado e prático, impulsionando assim o desenvolvimento contínuo e o alcance de novas conquistas em suas trajetórias profissionais. Estamos ansiosos para receber novos membros nesta jornada de aprendizado e sucesso.

Confira a seguir os eventos que realizamos recentemente para impulsionar o crescimento e aprimoramento de nossos participantes:

CURSOS



CURSO GESTÃO E ANÁLISE DE ESTOQUE E SUAS FERRAMENTAS DE CONTROLE
CONSULTOR: PAULO RIBEIRO
DATA: 13 a 16/02



CURSO TÉCNICO DE SONDA LAMBDA E SUAS TÉCNOLOGIAS
CONSULTOR: ROGERIO - M.T.E
DATA: 27 e 28.103



CURSO IN COMPANY - ALTA PERFORMANCE COMERCIAL - ROTINAS E TÉCNICAS PARA POTENCIALIZAR SUAS VENDAS
CONSULTOR: LUCAS VIEIRA
DATA: 11 a 14/04/2023.

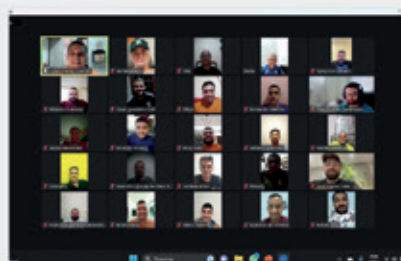

CURSO ONLINE IN COMPANY - COMO TURBINAR SUAS VENDAS: ATRAIÇÃO, ENCANTE E CONVERTA
CONSULTOR: LUCAS VIEIRA
DATA: 23 a 26/05/2023.

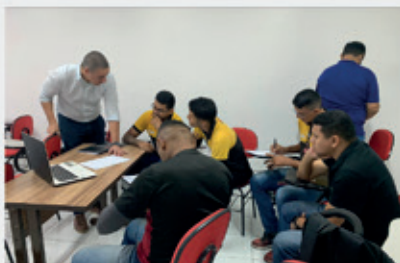

GESTÃO DE ESTOQUES COMO FERRAMENTA ESTRATÉGICA NA REDUÇÃO DE CUSTOS
CONSULTOR: GUSTAVO FERNANDES
DATA: 29 a 31/05/2023.



CURSO DESENVOLVENDO GESTÃO EFICIENTE COM LIDERANÇA EFICAZ
CONSULTOR: LUCIANO LOPES
DATA: 05 a 07/06/2023.

PALESTRAS



CURSO GESTÃO E ANÁLISE DE ESTOQUE E SUAS FERRAMENTAS DE CONTROLE
CONSULTOR: PAULO RIBEIRO
CIDADE: FORTALEZA



A IMPORTÂNCIA DA SAÚDE MENTAL - A VIDA PEDE EQUILÍBRIO
CONSULTOR: DRA. LINA ALVES
CIDADE: FORTALEZA



A NOVA ERA DA SAÚDE E SEGURANÇA DO TRABALHO NO ESOCIAL E SEUS REFLEXOS TRABALHISTAS E PREVIDENCIÁRIOS
CONSULTOR: DR. EMILIO FROTA
CIDADE: FORTALEZA



GESTÃO DE MARKETING PARA RESULTADOS RÁPIDOS: PROSPECÇÃO E FIDELIDADE
CONSULTOR: BRUNO LEITÃO
CIDADE: FORTALEZA



SONDA LAMBDA E SUAS TÉCNOLOGIAS (PALESTRA TÉCNICA)
CONSULTOR: ROGERIO - M.T.E
CIDADES: QUIXERAMOBIM, MOMBAÇA, CRAZEUS, TIANGUA, SOBRAL



GESTÃO POR RESULTADOS: COMO AUMENTAR O SUCESSO DA EMPRESA!
CONSULTOR: MARCOS MASIERO
CIDADE: FORTALEZA

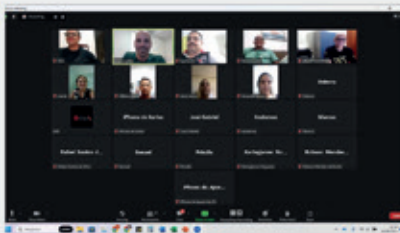

NÃO PERCA MAIS VENDAS! ESTRATÉGIAS DE NEGOCIAÇÃO E VENDAS PARA VOCÊ GERAR RESULTADOS RÁPIDOS
CONSULTOR: BRUNO LEITÃO
CIDADE: FORTALEZA



PALESTRA PRESENCIAL - COMO POTENCIALIZAR O LUCRO DO SEU NEGÓCIO NO SEGUNDO SEMESTRE DE 2023
CONSULTOR: CLÁUDIO ARAÚJO
CIDADE: FORTALEZA

WORKSHOPS

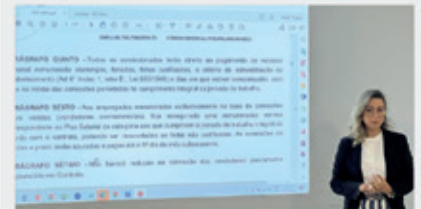

WORKSHOP CONVENÇÃO COLETIVA DE TRABALHO 2023: BENEFÍCIOS E IMPLICAÇÕES
CONSULTORA: DRA. LINA ALVES
DATA: 17/03/2023



WORKSHOP PRESENCIAL - INTELIGÊNCIA EMOCIONAL APLICADA A GESTÃO
CONSULTORA: CLEO FALCÃO
DATA: 10 e 11.07/2023

JORNADAS

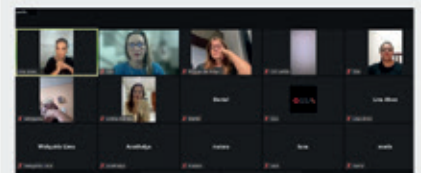

JORNADA SSA LEGAL ONLINE - ASSÉDIO MORAL
CONSULTORA: DRA. LINA ALVES
DATA: 27/06/2023



JORNADA PARA O SECESSO
CONSULTORA: BRUNO LEITÃO
DATA: 10, 17 E 24/07/2023



JORNADA SSA LEGAL ONLINE - CONTRATAÇÃO PF OU PJ?
CONSULTORA: DRA. LINA ALVES
DATA: 18/07/2023

PRESIDENTE RANIERI LEITÃO IMPULSIONA SETOR AUTOMOTIVO DO CEARÁ E FORTALECE SINCOPEÇAS BRASIL COM AÇÕES DE REPRESENTATIVIDADE.

No primeiro semestre deste ano, o presidente Ranieri Leitão demonstrou um comprometimento notável ao liderar uma série de ações em prol da categoria patronal do setor automotivo no estado do Ceará e também do Sincopeças Brasil. Suas iniciativas têm sido fundamentais para impulsionar o crescimento do setor e fortalecer a representatividade das empresas e profissionais envolvidos. Nesta matéria, exploraremos algumas das principais ações implementadas pelo presidente Leitão que têm gerado impactos positivos para o setor de Autopeças, Motopeças e Reparação Automotiva Cearense.



O presidente Ranieri Leitão e Silvia Cavalcante, executiva do SSA-CE, representaram o setor automotivo cearense no Sicomércio 2023 em Brasília.

1. FOMENTO DE PARCERIAS E INVESTIMENTOS:

Ranieri Leitão entendeu a importância de fortalecer a Grande Família automotiva do Ceará através de parcerias estratégicas e investimentos. Com isso em mente, ele promoveu encontros entre empresários locais e grandes players do setor, incentivando o estabelecimento de alianças que proporcionem avanços tecnológicos, inovação e atração de novos investimentos para o estado.

2. REPRESENTATIVIDADE EM NÍVEL NACIONAL:

Uma das conquistas mais significativas de Ranieri Leitão foi ampliar a representatividade do Sincopeças Brasil em âmbito nacional. Sua atuação incisiva em debates e fóruns setoriais permitiu que a entidade ganhasse maior visibilidade e influência, tornando-se uma voz respeitada em discussões políticas e econômicas que afetam o setor automotivo em todo o país.

3. APOIO À FORMAÇÃO PROFISSIONAL:

Consciente da importância de mão de

obra qualificada para o desenvolvimento sustentável da indústria da Reparação automotiva, o presidente Leitão apoiou ações voltadas à formação e capacitação de profissionais do setor. Por meio de parcerias com instituições de ensino e programas de treinamento, ele busca promover o crescimento profissional dos colaboradores, impulsionando a competitividade das empresas e a qualidade dos serviços oferecidos.

4. INCENTIVO À INOVAÇÃO E SUSTENTABILIDADE:

Outra prioridade de Ranieri Leitão foi estimular a inovação tecnológica e a adoção de práticas sustentáveis nas empresas do setor automotivo do Ceará. Através de incentivos fiscais e programas de apoio à pesquisa e desenvolvimento, ele tem buscado viabilizar projetos que tornem o segmento mais eficiente, ecologicamente responsável e alinhado com as tendências globais.

5. PROMOÇÃO DE EVENTOS E FEIRAS DO SETOR:

Para estimular a visibilidade do setor

automotivo cearense, o presidente Leitão promoveu a realização de eventos e feiras, proporcionando um espaço para que as empresas locais possam expor seus produtos e serviços, além de ampliar o networking e firmar parcerias comerciais. Essas ações têm contribuído para posicionar o Ceará como um polo relevante no cenário automotivo nacional.

O trabalho incansável do presidente Ranieri Leitão em prol da categoria patronal do setor automotivo do estado do Ceará e do Sincopeças Brasil tem gerado resultados expressivos para a categoria patronal, fortalecendo a representatividade do setor e impulsionando o seu desenvolvimento. Com sua visão estratégica, parcerias bem-sucedidas e compromisso com a inovação e sustentabilidade, ele tem se destacado como um líder comprometido em promover o crescimento e a excelência do setor automotivo no estado.

Cinto de Segurança pode salvar vidas.

NOVA LINHA ZEN

A QUALIDADE ZEN QUE
VOCÊ CONHECE AGORA EM:

RELÉS DE PARTIDA



Catálogo ZEN

ACESSE NOSSO
CATÁLOGO ON-LINE.



Venha nos visitar na  | De 13 a 16 de setembro | Estande 91

ENCONTRE A LINHA COMPLETA ZEN NOS MELHORES DISTRIBUIDORES DO BRASIL!

Indicadores setor de reparação automotiva



CLÁUDIO ARAÚJO

Consultor Empresarial especialista no
setor automotivo.



O Segredo das
oficinas
Lucrativas

é uma metodologia desenvolvida pelo Êxito Consultoria com o intuito de colaborar com as empresas do seguimento de reparação automotiva de linha leve e pesada. O programa consiste na implementação de ferramentas de monitoramento dos indicadores econômico, financeiro e operacional da organização.





O SEGREDO DAS
OFICINAS LUCRATIVAS

Início

Sector

Todos

Período

01/01/2023 01/06/2023

Dashboard - Visão Palestra 2-3

Oficina Linha Leve

Visão Analítica | Visão Palestra

Faturamento
R\$536,2 Mil

Rentabilidade
5,46%

Custo Operacional
25,74%

Ticket médio
R\$ 1,10 Mil

Faturamento



Rentabilidade



% Custo Operacional



Ticket Médio



O SEGREDO DAS
OFICINAS LUCRATIVAS

Início

Sector

Todos

Período

01/01/2023 01/06/2023

Dashboard - Visão Analítica 3-3

Oficina Linha Leve

Visão Analítica | Visão Palestra

Margem operacional
17,77%

Capital de terceiros
25,42%

Margem de contribuição
44,25%

% Imposto
4,78%

Margem Operacional



Capital de Terceiros

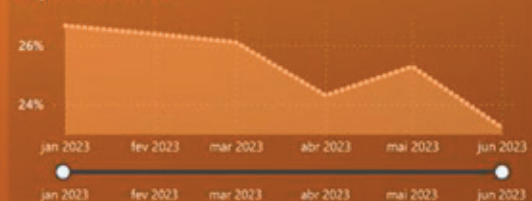

Margem de Contribuição

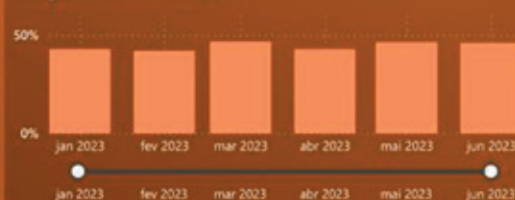

% Imposto





Alternativa com muito potencial

Triciclos como os tuk tuks, muito usados na Ásia e até na América Latina, seriam uma ótima opção de mobilidade no Brasil. Conheça algumas opções deles

Muito preocupado em demonstrar status com o seu carro ou moto, o brasileiro perde tempo e oportunidades ao não valorizar alternativas que por aqui seriam muito viáveis. Um exemplo disso é o pouco uso dos triciclos extremamente versáteis - principalmente para o transporte de passageiros - que são muito populares em países como a Índia e, mais perto de nós, o Peru. Esses veículos têm vários nomes, mas um dos mais conhecidos é "tuk tuk".

Independentemente de como sejam chamados, os triciclos fazem sucesso em outros locais onde a paixão pelo automobilismo se une à praticidade. É o caso da Itália, de onde chegaram recentemente os modelos da Piaggio, marca representada no Brasil pela 2W Motors. A história deles é longa e rica: nasceram logo após a Segunda Guerra Mundial, quando os italianos estavam se

recuperando do conflito e não tinham condições de investir em veículos caros de carga e de passageiros nos centros urbanos.

A partir da popularíssima scooter Vespa, nasceram então os triciclos motorizados da Piaggio. E os princípios que nortearam os projetistas daquela época seguem basicamente os mesmos dos modelos trazidos pela 2W Motors: versatilidade para uso urbano, peso baixo e consequentemente, pouco consumo de energia, seja combustível ou eletricidade.

São dois modelos: o Piaggio Ape City Passenger, com capacidade para até quatro pessoas, e o Piaggio Ape Cargo, que leva até 500kg. Apesar de terem carroceria fechada, os veículos usam um guidão no lugar do volante, por isso não são considerados carros. "E assim exigem apenas carteira de habilitação B para serem guiados", diz a 2W Motors. Disponíveis em versões elétricas

e a combustível, os triciclos Ape mostram seus benefícios com números: usando motor elétrico, a versão para passageiros tem 95 km de autonomia. Já o seu similar com motor tradicional também não decepciona: faz 33 km por litro de combustível.

Para quem se interessar, o modelo Piaggio Ape City Passenger tem som integrado e custa R\$ 41.900,00. Já o Piaggio Ape Cargo tem preço de venda de R\$ 42.900,00. Em nosso cenário de economia sempre em altos e baixos e uma população constantemente lutando para se recuperar de crises econômicas sucessivas (algo que lembra a Europa pós-guerra, quando nasceram os triciclos, não?), nós teríamos muito a ganhar com esses pequenos veículos circulando em massa. Vamos torcer para que o senso prático da população dê lugar à preocupação com status. 🚲



Cuide com os documentos!

Resolução traz novas exigências para alguns tipos de veículos de duas e três rodas. Uma das novidades é o cadastro no Registro Nacional de Veículos Automotores (Renavam)

Tem sido cada vez mais comum ver nas ruas e principalmente nas ciclofaixas e ciclovias, vários tipos de veículos individuais ou para duas pessoas, dividindo o espaço com as bicicletas. E até essas últimas, com a chegada das muitas opções de motores elétricos, estão se modernizando e muitas agora têm um sistema híbrido que une a força do condutor com a de um desses motores. Mas como classificar cada um desses e saber quais devem ter documento ou ser guiados apenas por motoristas com Carteira Nacional de Habilitação (CNH)?

O documento mais recente sobre o tema é a Resolução nº 996, do Conselho Nacional de Trânsito (Contran). Publicado no dia 15 de junho último, ele tem, segundo o órgão, a intenção de “deixar claras as diferenças do que é ciclomotor, do que é veículo autopropelido, do que é bicicleta elétrica e do que são motocicletas e motonetas”. Como quase tudo que envolve legislação de veículos no Brasil, o texto é complicado e bem confuso. Mas vamos tentar

traduzi-lo para você, caro leitor. Pela obviedade, não vamos citar a bicicleta, porque ela dispensa qualquer definição. O passo seguinte, na resolução, é o significado do que o documento chama de “equipamento de mobilidade individual autopropelido”. Esse tipo é dotado de uma ou mais rodas, motor de propulsão com potência de até 1.000 watts e velocidade não superior a 32 km/h. Aqui é fácil de identificar, pelos detalhes técnicos, os monociclos e os patinetes elétricos. Também estão nessa categoria as bicicletas elétricas, dotadas de um motor que ajuda no movimento enquanto o condutor está pedalando.

Na sequência, segundo a resolução, vêm os ciclomotores. São veículos de duas ou três rodas providos de motor a combustão de até 50 cilindradas ou de motor elétrico com potência máxima de 4 kW (quatro quilowatts) e cuja velocidade não exceda 50 km/h. Em uma rápida pesquisa na Internet mostra modelos com essas características mas com motores elétricos com potência maior que 4 kW. Conclui-se que eles encai-

xariam, junto com algumas scooters, na definição de motoneta: veículo automotor de duas rodas dirigido por condutor em posição sentada. E para fechar, temos a motocicleta, que também dispensa apresentações.

Um detalhe curioso é que os tais “equipamentos de mobilidade individual autopropelidos” precisam ter, para circular, indicador ou limitador eletrônico de velocidade, buzina e sinalização noturna (dianteira, traseira e lateral). E os ciclomotores, embora a placa não seja obrigatória, precisam de vários documentos, incluindo cadastro no Renavam (Registro Nacional de Veículos Automotores). Esse último precisa ser feito entre 1º de novembro e de 2023 e 31 de dezembro de 2025.

Em resumo, vai dar trabalho e custar mais dinheiro ter alguns tipos de veículos. Em um país com sérios problemas de mobilidade urbana, é o caso de perguntar se essa medida vai complicar ou não a vida de quem está procurando alternativas para fugir dos engarrafamentos e dos ônibus lotados. 🚗

Cuidados especiais

Blindar um carro elétrico é viável e seguro, mas o procedimento demanda profissionais com conhecimento técnico

Como tudo que ainda é desconhecido por muitas pessoas, o carro elétrico é cercado por alguns mitos. Um deles, por exemplo, é de que ele pode dar choque no motorista e nos passageiros quando está em um alagamento. Isso, na verdade, não ocorre por causa do alto nível de isolamento das baterias. Mas existe uma verdade que precisa ser divulgada: o carro elétrico pode dar um choque em alguém e ele pode ser tão forte que pode causar alguma tragédia, inclusive a perda da vida. Mas esse risco não tem nada a ver com a água e sim com o processo de blindagem do modelo, caso ele não seja feito com os devidos cuidados.

A explicação para isso é que a blindagem é um serviço que desmonta boa parte dos componentes internos do carro para a colocação dos materiais protetores e, no caso do elétrico, isso expõe os executores do serviço a vários componentes onde pode haver tensão. E enquanto um veículo convencional trabalha com 12 volts, nos seus sistemas internos, a bateria de um eletrificado pode chegar a 900 volts.

De acordo com Miguel Arcanjo, gerente comercial da Locker Blindagens, existem padrões técnicos, definidos pelas montadoras, para manuseio dos componentes. "Além disso, é recomendável que os profissionais estejam com equipamentos de



proteção e tenham o cuidado de isolar completamente as baterias, porque se alguém encostar existe o risco de ir a óbito", explica. Antes mesmo do início da colocação dos revestimentos de blindagem, o profissional responsável pela desativação elétrica do veículo deve ter os conhecimentos técnicos necessários que lhe permitam desligar o circuito de alta tensão e liberar os instaladores da blindagem para trabalhar em segurança.

Já em relação ao impacto do peso da blindagem no desempenho, um detalhe interessante é que os carros elétricos têm torque constante, diferentemente dos veículos a combustão. Por isso, mesmo com a blindagem eles continuam com a mesma arrancada. O que tem impacto, com o peso adicional, é a autonomia, já que vai ser preciso mais esforço para movimentar o veículo e isso vai trazer consequência direta para o consumo de bateria. O ideal, por isso,

é o uso da aramida, uma manta de proteção cujo peso é 1/7 do peso do aço balístico.

Outro detalhe é que, por causa do conjunto de baterias, um modelo elétrico já costuma ser bem pesado. A versão eletrificada do Renault Kwid, por exemplo, pesa 160 kg a mais que o movido a combustão. Por isso, dependendo do tamanho do carro, o impacto dos revestimentos de blindagem pode nem ser tão grande. Em resumo, blindar um carro elétrico é perfeitamente possível, seguro e pode até não causar muito impacto na autonomia, dependendo do aumento do peso em relação ao peso total. Mas o procedimento sempre vai demandar profissionais habilitados para lidar com muitos componentes e sistemas que ainda são novidade para a maior parte do mercado. Se for tudo feito da forma correta, o veículo blindado vai continuar funcionando de forma segura. 



SOLUÇÕES INTELIGENTES

FACILITANDO O DIA-A-DIA



ESTAREMOS NA



AutoNor
FEIRA DE TECNOLOGIA
AUTOMOTIVA DO NORDESTE 2023



@Car80oficial

fb.com/Car80oficial

Nonato Lessa
Diretor e coordenador fiscal da
Assomotos Nordeste



Faça as pazes com sua empresa

Confira algumas dicas para aprender a gostar do seu trabalho como empreendedor e, com isso, garantir o sucesso e a longevidade do negócio

E pensar que trabalhar é um mal necessário e que não há outro jeito a não ser seguir fazendo o que sempre se vem fazendo para pagar as contas, não é? Assim vamos seguindo, em uma linha de raciocínio lógico segundo a qual “quem trabalha pelo dinheiro sempre terá necessidade financeira”. Provavelmente já aconteceu algum dia na sua empresa ou até mesmo a caminho dela de você esfregar o rosto, meio desanimado, e pensar: “O que estou fazendo aqui?”

Esse é o momento em que bate o desânimo total, você está mais desmotivado do que motivado e as suas perspectivas simplesmente parecem ser em vão. É hora, portanto, de dar a largada na busca por algo que renove o ambiente e traga outras energias, menos problemas e novos desafios. “Vender tudo e recomeçar”. Já pensou assim, alguma vez? Essa decisão, apesar de ser a mais cruel, parece ser a solução mais lógica para o



problema que você mesmo criou através do modo como interpretou sua insatisfação.

Mudanças são muito bem-vindas, mas apenas quando você tem plena consciência da decisão que está tomando, usou fatos e dados para fundamentá-la, fez um balanço dos prós, contras e das consequências que ela poderá gerar e de quem ela irá afetar.

E mesmo assim ela pode não lhe levar ao objetivo desejado. Por isso, antes de começar a traçar novos planos para uma suposta nova empresa ou negócio (não que isso seja ruim), primeiro **FAÇA AS PAZES COM SUA EMPRESA** e ressignifique seus pensamentos e seus atos! Foi você quem a fez nascer, você foi o pai da coisa e é quem a cria.

MAXON OIL

HÁ 10 ANOS CONSTRUINDO
UMA HISTÓRIA DE VALOR.

SOMOS A ESCOLHA INTELIGENTE
DE MILHÕES DE BRASILEIROS.

10
ANOS



A ESCOLHA INTELIGENTE
DE LUBRIFICANTES





O que fazer, então, para fazer as pazes com sua empresa?

Eu, particularmente, gosto muito de um conto que surgiu da análise de tomada de decisões da Nasa, na década de 1960, em que um dos zeladores da agência espacial declarou: “Eu não estou limpando o chão, estou ajudando a enviar o Homem para a lua”. Pensar nesse formato pode me levar a crer que tudo em torno de mim se tornará diferente. Mas não! Os nossos pensamentos chegam a ser paradoxos!

“Quero ser o Número 1 no mercado, ter minha empresa com faturamento 100% alcançado e com menos problemas. E tudo isso sem muito esforço”. Nessa hora temos que pôr a mão na consciência e saber que isso não existe e não há vitória sem esforço. Então, nos dias calmos e leves, sentado em sua cadeira em frente ao computador e com o copo de café do lado, decida qual o rumo a seguir e daí aponte seu radar na direção da sua “melhor versão”. A partir daí, os dias serão mais emocionantes, significativos e mais produtivos.

Não importa se você está em uma pequena sala ou em um escritório suntuoso em um prédio comercial da principal avenida! O trabalho é mais significativo quando enxergamos o maior e o

melhor cenário dentro de nossas realidades, podemos ser autênticos e temos a liberdade de decidir como devemos proceder.

Se não tivermos clareza de quais são os nossos propósitos e não trabalharmos com mais afinco, o processo será muito mais desgastante. Lembre-se que suas decisões possuem um peso relevante no presente e no futuro da empresa! Agora me diga: como você se enxerga sem a sua empresa daqui a 5 anos?

Ao contrário do que muitos pensam, a falta de comprometimento não é resultado apenas de uma personalidade preguiçosa. Muitas vezes o indivíduo que age com descompromisso tem um desejo enorme de trabalhar, mas a forma como o ambiente laboral está organizado contribui bastante para a sua falta de empenho.

Quanto mais desmotivado você estiver, mais descompromissado você se tornará. Daí, com o passar do tempo a desmotivação se transforma em insatisfação. E essa insatisfação pode não mudar sua empresa, mas as reações geradas por ela, sim. Não há nada mais caótico no âmbito empresarial do que um gestor ou empresário insatisfeito.

Nesse cenário, os planos traçados com tanto fervor parecem estar muito distantes da realidade. Quando você olha ao seu redor, percebe que muitas coisas não estão como você queria. Mas isso não significa dizer que tudo está ruim ou que o cenário não pode melhorar. Portanto, **FAÇA AS PAZES COM SUA EMPRESA!**

Em resumo, o ponto de reflexão que quero trazer nesse texto é que em tempos de previdência quebrada e longevidade altíssima das pessoas, a chance de termos que trabalhar até muito

Segundo os especialistas, há quatro fatores predominantes pelos quais as empresas quebram ou deixam de existir:

- 1** A falta de um plano de negócios;
- 2** A falta de acompanhamento das necessidades do mercado e do público;
- 3** A falta de controle financeiro;
- 4** A falta de conhecimento em gestão de negócios. Eu acrescentaria mais um e o levaria para o topo: **A FALTA DE COMPROMETIMENTO.**

tarde é grande. Sendo assim, é impossível imaginar que teremos que continuar fazendo algo sem gostar. Deixo aqui, então, algumas dicas para você aprender a gostar da sua empresa:

- Não leve tudo para o lado pessoal;
- Tome cuidado para não reclamar demais;
- Quem pede chuva também tem que pisar na lama;
- Quem vive do preço vai morrer pelo preço.

Para ser feita para durar, uma empresa precisa ser feita para mudar! O pensamento constante deve ser o seguinte: Como podemos, amanhã, fazer melhor do que fizemos hoje? O foco das empresas visionárias está no ato de vencer a si mesmo. Quando isso acontecer, você terá uma empresa saudável e com pessoas saudáveis! Porque lembre-se: as coisas a gente usa, mas das pessoas a gente cuida.

Faça as pazes com sua empresa! 🌸

TUDO AZUL. TUDO NAKATA.

As juntas homocinéticas e os kits de reparo Nakata são referência em durabilidade e resistência, sabe por quê? Porque garantem máxima eficiência na transmissão de força do motor para as rodas. O que significa segurança para quem aplica, tranquilidade para quem usa e ótimos resultados para quem vende. Então, quando o assunto é transmissão, não tenha dúvida: é tudo azul, tudo Nakata.

**JUNTA HOMOCINÉTICA E KIT DE REPARO
DE ALTA DURABILIDADE E EFICIÊNCIA?
VAI DE NAKATA! POR QUÊ?**

PORQUE É



**CATÁLOGO
ELETRÔNICO**

A ferramenta de busca
mais completa,
moderna e fácil de usar.

nakata.com.br
0800 707 80 22

No trânsito, escolha a vida.

Uma história de sucesso precisa de clientes de sucesso!

Mais de 25 anos cuidando dos nossos parceiros

CONSULTE UM VENDEDOR:

CE: (85) **4012.1313**

BA: (71) **2185.2600**

SIGA A AUTOFORT:



/AutofortNordeste

Baixe nosso Catalogo
Eletrônico e conheça
todo nosso portfólio

www.autofortnordeste.com.br

Nossos clientes estão a poucos cliques do que há de melhor a ser oferecido no mercado de autopeças, linha leve e pesada, importados e motopeças.



Autofort Matriz: Fortaleza/CE



Autofort Filial: Salvador/BA

Distribuidora Autofort. Há 25 anos com a expertise em oferecer soluções no segmento de autopeças, linha leve e pesada, importados e motopeças com atendimento de qualidade, mix de produtos e agilidade na entrega.



autofort
nordeste

Melhorando o que já é bom

Baseada em modelos de competição, motocicleta da Ducati ganhou vários recursos e melhorias para melhorar (ainda mais) sua performance

Muitas melhorias em um modelo que “representa o mais avançado passo no trajeto das motos esportivas de Borgo Panigale”. É assim que a Ducati, fábrica de supermotos de origem italiana e agora pertencente à Volkswagen, define a versão 2023 da Panigale V4S. De acordo com a empresa, o modelo passou por mudanças no chassi, no pacote aerodinâmico, na ergonomia e no motor, dentre outros itens. Em tempo: Borgo Panigale é o nome de um bairro da cidade de Bolonha, onde fica a unidade industrial da montadora.

A promessa é de que a moto ficou ainda mais rápida nas pistas e, ao mesmo tempo, mais intuitiva para pilotos amadores. Começando pelo design, a parte inferior da carenagem conta com aberturas de extração redesenhadas para melhorar o sistema de refrigeração e, como consequência, a performance do motor. Na ergonomia, o assento conta com um formato mais plano e novo revestimento, para melhorar o apoio ao piloto em frenagens e permitir um movimento mais fácil do corpo. O tanque também passou por modificações e é outro fator que garante ao piloto um melhor suporte em frenagens.

O pacote eletrônico foi atualizado. Para melhorar a estabilidade,

a precisão e a dirigibilidade nas frenagens e curvas, a Panigale V4S 2023 recebeu o software Engine Brake Control (EBC) EVO 2. Um exemplo do que ele oferece: Na primeira etapa de frenagem, quando há pouca carga no pneu traseiro, o sistema fornece menos freio motor. Ele aumenta à medida que o veículo se aproxima do centro da curva, que é o ponto em que ele atua com mais intensidade.

A moto também conta com um

novo sistema de refrigeração do motor, capaz de oferecer melhor gerenciamento das temperaturas de operação e maior conforto térmico para o motociclista já em velocidades, mais baixas, típicas de uso em estrada. As atualizações, por fim, são complementadas por um refinamento dos recursos Ducati Traction Control (DTC) e Ride by Wire. O primeiro evoluiu para tornar o controle de tração mais preciso em função do ângulo de inclinação. Já o se-





gundo melhora a conexão entre o torque solicitado pelo piloto e o torque efetivamente entregue. O coração da Panigale V4S 2023 é representado pelo motor Desmosedici Stradale de 1.103 cilindradas, derivado do que é usado no MotoGP (Campeonato Mundial de Motovelocidade, a categoria máxima do motociclismo). Ele passou por atualizações, segundo a Ducati, como uma nova bomba de óleo que reduz a absorção de potência do sistema propulsor, maior diâmetro das saídas do silenciador (permite reduzir a contrapressão de escape e, conseqüentemente, aumentar a performance do motor). Essas intervenções trouxeram um incremento de 1,5 cavalo de potência a 13.000 rpm, e 2,5 cavalos a 14.500. Isso pode parecer pouco,

mas qualquer ganho em modelos que alcançam patamares limítrofes de potência e velocidade já faz alguma diferença. Acompanha o novo motor Panigale V4S uma caixa de velocidades que conta com alongamento das relações para as primeira, segunda e sexta velocidades. Graças a isso, explica a Ducati, agora é mais fácil atacar as curvas mais apertadas em primeira velocidade, desfrutando de um maior freio-motor e de melhor aceleração na saída das curvas. Dentre outras características interessantes da moto estão chas-

si feito de magnésio e alumínio, garfo controlado eletronicamente, um pacote eletrônico capaz de detectar instantaneamente os ângulos horizontais, longitudinais e verticais da moto, painel de instrumentos TFT e o recursos DLT GPS, que grava automaticamente os tempos por volta e os exibe diretamente no painel a cada vez que a moto passa na linha de chegada do circuito. E agora, o preço da emoção. Para ter acesso a essa “pequena” lista de recursos da Panigale V4S, o consumidor precisa desembolsar a bagatela de R\$ 162.900,00. 🏁

PROCURE O STAND DA PADRE CÍCERO NA 8ª EDIÇÃO CARIPEÇAS



DE 16 A 19 DE AGOSTO
JUAZEIRO DO NORTE - CE

LOCAL:

Parque de Eventos Padre Cícero
Juazeiro do Norte-CE



@autopecaspecicero



/autopecaspecicero



pecicero.com.br

A 8ª edição do CARIPEÇAS chega para reunir no mesmo espaço, toda a cadeia produtiva do setor de autopeças, motopeças e serviços, apresentando os lançamentos, as novas tecnologias e fomentando negócios ao setor. É a oportunidade perfeita para trocar ideia, aprender e turbinar os negócios nessa área em crescimento no Estado!

A Auto Peças Padre Cícero aguarda sua visita nesse grande evento enriquecedor para os negócios.

Uma oportunidade única para gerar grandes negócios e bastante network.



Acompanhe a gente nas redes sociais.

CARIPEÇAS
PADRE
CÍCERO
AUTO PEÇAS



Deixando a linha pesada mais “leve”

O ar condicionado no caminhão traz mais segurança e melhora a qualidade de vida do motorista tanto durante o dia quanto à noite. Veja suas particularidades

Ar condicionado no Brasil é luxo ou item essencial? Essa resposta, para veículos de passeio, já tem um ponto pacífico: sim. Mas em relação aos da linha pesada? Felizmente, é cada vez mais consensual que em um país tão inseguro e de clima quente como o nosso, a refrigeração das cabines é extremamente importante. E a boa notícia é que, apesar do investimento inicial no equipamento, são muitos os benefícios.

O primeiro deles é a possibilidade de até de economia no consumo de combustível. A explicação para isso é que veículos da linha pesada têm uma combinação de motor muito potente e pouca aerodinâmica. Com isso, o ar condicionado não vai “roubar” tanta força para funcionar, como acontece em um carro pequeno (basta ver, por exemplo, a diferença de ligar o ar em um carro 1.0 e em um 1.6. No primeiro, o motorista tem a sensação de que alguém puxou o freio de mão).

E em relação à aerodinâmica, a

resistência do ar, que é grande em um caminhão, vai diminuir se o motorista andar com os vidros fechados. Considerando os milhares de quilômetros que o veículo roda nas estradas e sempre em velocidades acima de 70 km por hora, isso pode significar, em médio ou longo prazo, alguma economia no gasto de diesel.

É preciso lembrar, no entanto, que tanto pelo porte do veículo da

linha pesada como pelo tipo de uso dele - ambos bem diferentes de um carro de passeio urbano - o tratamento do ar condicionado deve ser um pouco diferente. A começar pelo filtro de cabine. Componente que tem a função de reter partículas de poeira e impurezas, ele não tem uma vida útil definida. Costuma-se ter como padrão o patamar de 10 mil a 12 mil km rodados para a





troca, mas alguns fatores podem acelerar o desgaste da peça. Se o caminhão, por exemplo, anda muito por estradas de terra ou faz viagens longas demais e deixa o ar ligado por grandes períodos, o ideal é fazer a verificação com mais periodicidade.

Outro cuidado importante, também relacionado às particularidades de quem viaja muito pelo Brasil, é que caso a estrada passe por um local que esteja no frio (como os estados do Sul e do Sudeste), a tendência é o motorista desligar o ar. Mas o recomendável é não deixá-lo sem funcionar por mais de uma semana. Esse cuidado diminui o risco de acúmulo de sujeira e evita o ressecamento de componentes.

Por fim, outra particularidade dos veículos da linha pesada é

que eles, além da mobilidade, também servem como a segunda casa de boa parte dos caminhoneiros. Depois de um dia inteiro de viagem, esses profissionais vão usar a cabine para dormir. E aí nesse caso, há o dilema: deixar o motor funcionando a noite inteira, para manter o ar condicionado ligado, e com isso gastar cerca de quatro litros de diesel por hora, ou dormir com as janelas abertas e se expor ao risco de ladrões?

Felizmente, existe uma terceira alternativa. São os equipamentos de ar condicionado elétrico, que funcionam de forma dissociada do motor e usam baterias auxiliares - ou a bateria do próprio caminhão, desde que ela tenha condições específicas para atender essa demanda. No caso do uso da própria bateria do caminhão, os

equipamentos têm um controle interno de acompanhamento da carga. Caso ela chegue a um ponto crítico, trazendo risco de não ter como ligar o motor no dia seguinte, o sistema é desligado.

O inconveniente, nesse caso, é o motorista ser surpreendido com o calor durante o sono. Por isso, o mais seguro é ter bateria auxiliar, dedicada só ao ar condicionado noturno. Mas é preciso ressaltar que o investimento total não deve ficar barato. Em uma pesquisa que fizemos na Internet, o gasto ficaria entre R\$ 8 mil e R\$ 10 mil, para ter um bom e seguro sistema de climatização. Aí, entra a avaliação: qual o preço de uma boa noite de sono, que vai garantir um dia tranquilo de trabalho? Com a palavra, os caminhoneiros. 🚛



Organização financeira dos colaboradores: o que as empresas têm a ver com isso?

No ambiente corporativo, a manutenção das contas em dia é importante tanto para o empregador quanto para o empregado. E ela influi diretamente na produtividade

Estimular o bem estar financeiro no ambiente de trabalho causa um impacto positivo na saúde emocional e consequentemente um aumento de performance das pessoas em suas tarefas. Por isso, é de grande importância o olhar das empresas em relação ao tema e sua ajuda com ferramentas que possam conscientizar e educar seus colaboradores. E, se possível, até expandindo essa ação para os familiares. Já ficou claro, para as empresas, que não se deve dissociar a vida do colaborador com aquele clichê “do portão pra dentro você é profissional, do portão pra fora é sua vida pessoal”. Sabemos que isso não existe e que o estado emocional interfere nos resultados do trabalho das pessoas. Um funcionário com dívidas pode apresentar as seguintes características, em seu ambiente profissional: falta de motivação, estresse, irritabilidade, dificuldade nos relacionamentos, doenças

emocionais como ansiedade e depressão, falta de concentração e ausências ao trabalho. Em casos mais graves, pode até chegar a um desligamento. E muitas vezes se perde um excelente profissional, pois ele acha que a desordem financeira pode estar sendo causada por ganhos baixos e por isso busca uma oportunidade fora como se fosse a salvação. É fato que a falta de organização financeira não está atrelada somente ao quanto se ganha, mas também à forma como é feito o planejamento de receitas e despesas. Por isso é de grande importância que as empresas busquem oferecer aos seus colaboradores workshops e palestras de educação financeira e orçamento familiar. E além disso, informar sobre cursos gratuitos, fazer campanhas de incentivos (como, por exemplo, sobre o hábito de poupar), e propor modelos de planilhas de gastos. Também é interessante convidar um espe-



cialista para falar sobre o tema para os colaboradores. Tudo isso pode ser de grande valia para o ambiente corporativo. Proporcione um local seguro e ético, para que o colaborador sinta-se confortável para abordar o assunto com alguém que possa oferecer um apoio psicológico e até mesmo uma orientação financeira. O ato de educar e conscientizar é papel fundamental na cultura organizacional.

Boa sorte!
Até a próxima. 🌟

AutoNor



FEIRA DE TECNOLOGIA
AUTOMOTIVA DO
NORDESTE



13 A 16
SETEMBRO
2023



CENTRO DE CONVENÇÕES
DE PERNAMBUCÓ
RECIFE-PE

REALIZAÇÃO E PROMOÇÃO:

AutoNor
EMPREENDIMENTOS

INFORMAÇÕES:
(81) 3467.6572

www.autonor.com.br

  [feiraautonor](#)

O FUTURO É ELÉTRICO. SERÁ?

Scania investe no gás natural como uma das alternativas em um futuro de mobilidade diversificada e lança modelo com cerca de 900 km de autonomia

Muito se fala em uso de energias limpas, no meio automotivo, para diminuir a emissão de poluentes na atmosfera, e a opção que tem estado em mais evidência certamente é a elétrica. Mas o futuro, ao que tudo indica, será composto por uma matriz diversificada, com veículos movidos por diferentes sistemas. Dentre eles, obviamente, estão os elétricos e os híbridos, mas o gás natural, embora seja um subproduto da extração do petróleo, também está na mira das montadoras. Esse combustível gera, em média, 26% menos CO2 do que a gasolina e 27% do que o óleo diesel - este último o principal combustível consumido por veículos da linha pesada no Brasil.

Uma das empresas que vê essa matriz mais diversificada, na

qual o gás natural está incluído, é a Scania. Segundo ela, "os veículos elétricos são o futuro, mas a passagem do modal diesel deve ter a solução a gás como intermediária, da mesma forma como tem sido na Europa". Desde 2019, a empresa diz ter vendido, no Brasil, 750 modelos movidos a gás natural ou biometano - este último, um derivado de resíduos orgânicos.

A sua mais nova aposta, nessa área, é o Scania X-gas, caminhão com autonomia de 900 km. Previsto para estar disponível no mercado a partir de outubro, ele é capaz, por exemplo, de ir e voltar em uma viagem entre São Paulo e Rio de Janeiro sem precisar reabastecer. O motor do modelo tem 410 cavalos de potência e desenvolve um torque de 2.000 Nm. "É o propulsor mais potente

na categoria 8x2", diz a Scania.

Com distância entre-eixos de 6.950 mm, ele consegue acomodar em suas laterais 16 cilindros de gás, sendo oito com capacidade de 118 litros e outros oito de 95. O volume total suporta 406 metros cúbicos de gás, o que permite a autonomia de aproximadamente 900 km. Para efeito de comparação com os caminhões da Scania anteriores ao X-gas, eles têm entre-eixos de 3.750 mm ou 3.950 mm e acomodam oito cilindros, que propiciam um volume total de 226 metros cúbicos ou 182 metros cúbicos, resultando em uma autonomia entre 400 a 500 km, respectivamente. Ou seja, a montadora duplicou a capacidade de deslocamento com o X-gas.

Os motores a gás da Scania são do chamado Ciclo Otto, o mes-



mo dos carros de passeio. Esse tipo de motor vibra menos que o motor a diesel (basta lembrar de um caminhão tradicional e um automóvel parados no sinal e ver a diferença de trepidação de um para o outro) e é mais silencioso. Isso resulta em outra vantagem para os modelos da montadora movidos a gás: eles não só poluem menos como contribuem para a redução de ruído nas estradas e nas cidades.

Por fim, em relação à segurança (diferentemente do diesel, da gasolina e do álcool, que são armazenados no tanque em forma líquida, o gás natural é guardado sob forte pressão), a Scania diz que os cilindros têm três válvulas (vazão, pressão e temperatura) que liberam o gás em caso de al-

teração em qualquer um destes três parâmetros. “Os cilindros são extremamente robustos (o material é de ogivas de mísseis). Em caso de incêndio ou batida o gás é liberado para a atmosfera e se dissolve sem perigo de explosão, ao contrário de um veículo similar abastecido a diesel que é mais perigoso, pois o líquido fica no chão ou em cima do caminhão”, afirma a montadora.

E a Scania deixa claro que quer mais. Em 2024 chegará mais uma opção para a família a gás: um motor de 460 cavalos de potência. Um indicativo de que, realmente, nossa transição para um possível futuro elétrico ainda tem muito chão de estrada para percorrer, pelo menos na visão da empresa. 🌀

Haroldo Ribeiro
Consultor especialista em prevenção de perdas
e gestão de estoques para o varejo Brasileiro e
sócio da Max Result Consultoria de Resultados.
haroldo@maxresult.com.br



O poder destruidor das perdas

Ainda há muito a evoluir, no Brasil, na criação de uma cultura de prevenção de perdas e na profissionalização dos setores responsáveis pela atividade

Nos últimos anos o varejo vem atravessando um processo de transformação especialmente intenso. Essa atividade geradora de lucros representa uma máquina que opera sob uma dinâmica única e é conduzida a uma velocidade extrema que se reflete nas principais engrenagens que sustentam o mercado. Essas engrenagens são a estratégia (criação de uma vantagem competitiva sustentável), o planejamento (que ajuda a definir os objetivos e identificar oportunidades e ameaças) e, principalmente, o investimento certo em recursos. Esses fatores garantem o sucesso de uma empresa varejista e sua perenidade. O movimento que acompanhamos atualmente é o de profissionalização dos processos do varejo em busca de uma melhor competitividade. Um dos processos que evolui com as correntes mudanças é a formação de uma área preventiva contra as perdas que possa justamente auxiliar na melhor gestão de custos. Segundo dados dos órgãos que medem as perdas das empresas varejistas no Brasil, em 2022 a cifra atingiu 31,7 bilhões de re-

ais sobre o faturamento do setor. Esse valor representa um índice médio de 1,48%, com um elevado crescimento de 22% sobre o ano anterior.

Desde as primeiras iniciativas contra as perdas no Brasil, e estamos falando em quase 30 anos, muita coisa já poderia e deveria ter avançado. É fato que o “burburinho” sobre o tema prevenção de perdas tem aumentado nas empresas de forma significativa nos últimos 4 a 5 anos mas, na minha avaliação, ainda de forma superficial, com resultados pouco consistentes e ainda muito concentrado sobre o segmento supermercadista.

Se olharmos para trás, há até pouco tempo as operações de controle dos estoques eram bastante precárias, considerando que muitas empresas não eram submetidas a inventários regulares. E mesmo quando eram submetidas a esse tipo de atividade, as faltas apuradas nos estoques não tinham o devido acompanhamento de nenhum departamento para melhorias e críticas sobre as faltas apontadas. A ação limitava-se muitas vezes à realização do ajuste do estoque no siste-

ma. Ainda sobre os inventários, também vemos baixo nível de profissionalização, tanto no planejamento e na execução quanto na análise dos resultados e na conversão em ações de combate efetivo às perdas.

Os números das perdas no Brasil realmente impressionam e são o retrato de um problema que incomoda não só o varejo nacional mas também o de outros países. Buscar tecnologias, montar equipes de prevenção, treinar colaboradores e principalmente mudar a cultura devem tornar-se premissa básica para quem persegue a busca pela redução das perdas.

A meu ver, uma das nossas tarefas como profissionais da área é ampliar essa visão de prevenção aos diversos segmentos do varejo que ainda se encontram pouco assistidos no campo da prevenção. Também precisamos mirar as pequenas e médias empresas, fazendo com que o conceito de custo de prevenção de perdas na contabilidade seja colocado em prática para que se conheça o valor dos recursos aplicados no combate às perdas, permitindo assim o cálculo da relação custo-benefício dos mesmos. 🌀

Uma parceria
de sucesso pela
**valorização
feminina no
mercado
automotivo.**



**Volda é patrocinadora
oficial do projeto
Gaúchas Car!**

Juntos iremos transformar
o cenário automotivo para
as mulheres.



VOLDA
CONFIANÇA EM PEÇAS

ISO 9001
BUREAU VERITAS
Certification



GRANDE LOCAL DE TRABALHO
CERTIFICADO



É PRA VALER! SISTEMA DE ARREFECIMENTO É MAHLE BEHR.

Nosso completo gerenciamento térmico!

A manutenção correta no sistema de arrefecimento do motor é essencial para o bom funcionamento do veículo. Sejam movidos a combustão, híbridos ou elétricos, todos os automóveis têm uma coisa em comum: uma infinidade de peças que precisam ser mantidas e substituídas quando necessário. É aí que a MAHLE entra em campo com sua ampla linha de produtos na área de gerenciamento térmico fornecidos para as principais montadoras e para o mercado de reposição de peças.

- Radiadores (Linha Leve e Pesada)
- Intercoolers
- Eletroventiladores
- Embreagens Visco® / Viscosas
- Aquecedores
- Radiadores do óleo
- Tanques de compensação/expansão
- Válvulas Termostáticas

Para mais informações, contate-nos pelo telefone 0800 015 0015, ou envie um e-mail para sac.limeira@mahle.com



mahle-aftermarket.com

BEHR®

CLEVITE®



MAHLE®